

**I**

Gentile Signora, Egregio Signore  
ci congratuliamo con Lei per la Sua nuova Faema.  
Con questo acquisto Lei ha scelto una macchina per caffè  
espresso d'avanguardia costruita secondo i più avanzati  
principi della tecnica moderna; una macchina che non  
soltanto è in grado di offrirLe una perfetta sintesi di efficienza  
e funzionalità ma mette a Sua disposizione tutti gli strumenti  
per darLe la "sicurezza di lavorare meglio".  
Il consiglio di dedicare un poco di tempo alla lettura di  
questo Libretto di Uso e Manutenzione nasce dal desiderio  
di aiutarLa a prendere confidenza con la Sua nuova  
macchina; desiderio che siamo certi Lei condividerà  
pienamente.  
Le auguriamo buon lavoro.

FAEMA SpA

**GB**

Dear Customer,  
We congratulate with you for your new Faema.  
With this purchase you've chosen an up to date machine,  
built after the most advanced principles of modern  
technology, a unit, which gives you not only a perfect  
synthesis of efficiency and functionality, but puts also at  
your disposal everything you need for a good working.  
The advice we give you of spending a bit of your time in  
reading this manual comes from our desire of helping you  
in reaching a good knowledge of your new machine.  
We're sure of finding you of the same advice.  
With our best wishes of a good work.

FAEMA SpA

**F**

Cher Client,  
Nous vous félicitons pour l'acquisition de votre nouvelle  
Faema.  
Avec cet achat vous avez choisi une machine à café  
moderne, construite selon les principes les plus avancés de  
la technique d'aujourd'hui, une machine qui vous offre une  
parfaite synthèse d'efficacité et de fonctionnalité et qui met  
à votre disposition tout ce dont vous avez besoin pour  
obtenir un bon travail.  
Le conseil que nous vous donnons de consacrer un peu de  
votre temps à la lecture de cette brochure vient du désir que  
nous avons de vous aider à atteindre une bonne  
connaissance de votre nouvelle machine.  
Nous sommes certains que vous serez du même avis. Avec  
nos meilleurs souhaits de bon travail.

FAEMA SpA

**D**

Sehr geehrter Kunde,  
Wir gratulieren Ihnen zur Ihrer neuen Faema und heissen  
sie in unserem Kundenkreis willkommen. Mit diesem Gerät  
haben Sie eine Maschine ausgewählt, die nach den letzten  
technischen Entwicklungen auf diesem Sektor gebaut  
wurde: eine Maschine die mehr als die perfekte Synthese  
zwischen Leistungsfähigkeit und Funktionalität anbietet:  
nämlich die Gewissheit, ein betriebsicheres, seinen  
Aufgaben gewachsenes Gerät zu besitzen.  
Wir empfehlen Ihnen dieses Handbuch zum Studium,  
wissend, dass Sie damit Ihre Kenntnisse über Ihre neue  
Maschine vertiefen können.  
Wir verbleiben mit unseren besten Wünschen für ein  
gutes Arbeiten mit Ihrem neuen Gerät.

FAEMA SpA

**E**

Estimado Cliente,  
nos felicitamos con Usted para su nueva Faema.  
Con esta compra Usted ha escogido una máquina para café  
a la vanguardia, construida según los principios mas  
adelantados de la técnica moderna; una máquina que no  
sólo le ofrece una perfecta eficiencia y funcionalidad, mas  
también le da todo lo que Usted necesita para alcanzar la  
garantía de un buen trabajo.  
Le aconsejamos de poner un poco de su atención en la  
lectura de este manual, consejo que nos viene del deseo de  
ayudarle a lograr un buen conocimiento de su nueva máquina.  
Estamos seguros que Usted tiene la misma opinión.  
Con un deseo particular de buen trabajo

FAEMA SpA

**P**

Exm<sup>a</sup>. Senhora, Exm<sup>o</sup>. Senhor,  
Felicitemo-nos e a si pela sua nova máquina para café.  
Com deste aquisição escolheu uma máquina para café  
de vanguarda, construída segundo os mais avançados  
principios da técnica moderna, uma máquina que está não  
samente em condições de lhe oferecer uma síntese perfeita  
de eficiência e funcionalidade, mas põe à sua disposição  
todos os instrumentos para dar-lhe a "segurança de trabalhar  
melhor".  
O conselho de dedicar um pouco de tempo à leitura deste livreto  
de uso e manutenção nasce do desejo de o ajudar a tomar  
familiaridade com a sua nova máquina; desejo que estamos  
certos partilhará plenamente.  
Desejamos-lhe bom trabalho.

FAEMA SpA

## DUE/S



**I** Leggere attentamente le avvertenze contenute nel presente manuale, prima di utilizzare o manipolare in qualsiasi modo la macchina, in quanto forniscono importanti indicazioni riguardanti la sicurezza d'uso della stessa.

La macchina per caffè è prevista unicamente per la preparazione di caffè espresso e bevande calde mediante acqua calda o vapore e per il preriscaldamento delle tazzine.

Ogni utilizzazione diversa da quella sopra descritta è impropria e può essere fonte di pericolo per persone e macchina.

Il produttore non assume responsabilità alcuna in caso di danni risultanti da un uso improprio della macchina per caffè.

**F** Lire attentivement les informations contenues dans ce manuel avant que vous n'utilisiez et que vous ne manipuliez la machine à café de manière erronée. En effet, ces informations vous fourniront d'importantes indications concernant la sécurité d'utilisation de votre machine à café.

La machine à café n'est apte qu'à la préparation de cafés espresso et de boissons chaudes, en n'utilisant que de l'eau chaude ou de la vapeur, ou encore, pour chauffer vos tasses.

Toute opération différente de celles qui sont indiquées ci-dessus ne peut être effectuée car elle pourrait être la source de dangers pour les personnes et pour la machine même.

Le producteur ne s'assume aucune responsabilité dans le cas de dommages provenant d'une utilisation incorrecte de la machine à café.

**E** Leer cuidadosamente las advertencias contenidas en el presente manual antes de utilizar o manejar de cualquier forma la máquina, ya que proporcionan importantes indicaciones sobre la seguridad de manejo de la misma.

La máquina para café sólo está prevista para la preparación de café expreso y bebidas calientes mediante agua caliente o por vapor, así como para el calentamiento de las tacitas.

Cualquier utilización diferente de la anteriormente descrita es impropia y puede ser fuente de peligro para las personas y la máquina.

El fabricante no se asume ninguna responsabilidad en el caso de daños causados por un empleo impropio de la máquina para café.

**GB** Read the instructions in this manual carefully before using or handling the machine in any way. The instructions provide important information regarding the safety precautions to be followed. The coffee machine is to be used solely for preparing espresso coffee and hot drinks made with hot water or steam and for heating cups. Improper use of the machine for operations other than the above can constitute a safety risk to persons and to the equipment. The producer disclaims all liability in case of damage due to improper use of the coffee machine.

**D** Bevor Sie die Maschine einschalten oder gebrauchen, sollten Sie die vorliegende Bedienungsanleitung genau durchlesen, da sie wichtige Angaben zum sicheren Einsatz der Maschine enthält. Die Maschine darf ausschließlich zur Zubereitung von espressokaffee und von mit heißem Wasser und Dampf zubereiteten Getränken sowie zum Vorwärmen von Kaffeetassen eingesetzt werden. Alle anderen Arten des Einsatzes gelten als unsachgemäß und beinhalten die Gefahr der Verletzung oder der Beschädigung der Maschine. Der Hersteller übernimmt keine Haftung für Schäden oder Verletzungen, die auf einen unsachgemäßen Einsatz der Kaffeemaschine zurückzuführen wären.

**P** Ler atentamente as advertências contidas no presente manual, antes de utilizar a máquina ou de a manusear, visto fornecerem indicações importantes relativas à segurança de utilização da mesma.

A máquina de café destina-se unicamente à preparação de café expreso e bebidas quentes com água quente ou vapor e para o aquecimento prévio das chávenas.

Qualquer utilização diferente das acima descritas é imprópria, podendo tornar-se fonte de perigo para as pessoas e a máquina.

O construtor não assume nenhuma responsabilidade perante danos decorrentes de um uso impróprio da máquina de café.

**DUE / S**

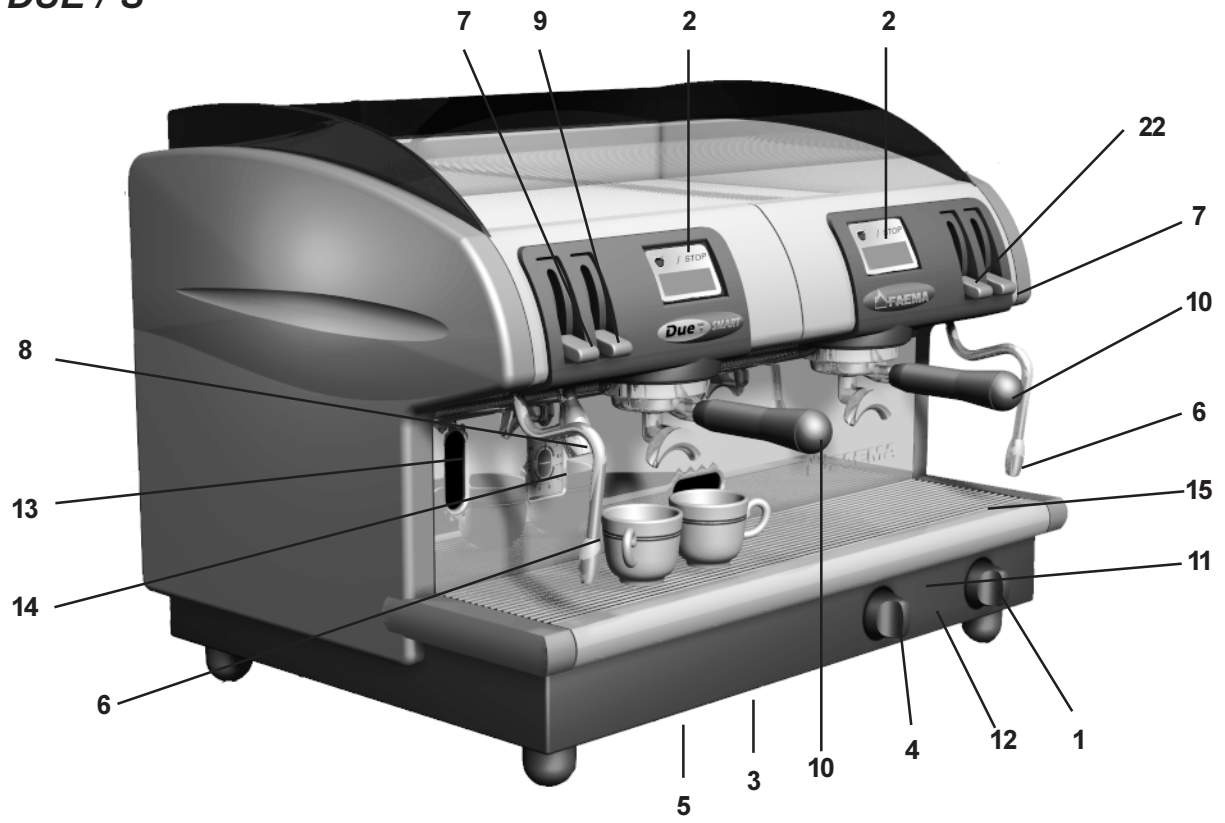

## Legenda - Legend - Legende - Legende - Leyenda - Legenda

### I LEGENDA

- 1 Interruttore generale
- 2 Pulsante erogazione caffè
- 3 Pulsante accensione piezoelettrica (\*)
- 4 Manopola rubinetto gas (\*)
- 5 Leva caricamento acqua in caldaia
- 6 Lancia vapore orientabile
- 7 Leva regolazione vapore
- 8 Lancia acqua calda
- 9 Leva erogazione acqua calda
- 10 Portafiltro
- 11 Spia macchina accesa
- 12 Interruttore scaldatazze
- 13 Indicatore livello acqua in caldaia
- 14 Manometro caldaia
- 15 Bacinella
- 22 Leva cappuccinatore
- 23 Cappuccinatore #

(\*) solo su macchine "G"

I componenti - # - sono applicati solo in alcune configurazioni di prodotti.

### GB LEGEND

- 1 Main ON/OFF switch
- 2 Coffee dispensing push button
- 3 Piezoelectric lighter push-button (\*)
- 4 Gas tap knob (\*)
- 5 Boiler water filling lever
- 6 Swivel steam jet pipe
- 7 Steam adjustment lever
- 8 Hot water dispensing pipe
- 9 Hot water dispensing lever
- 10 Filter holder
- 11 Machine On light
- 12 Cup heating switch
- 13 Boiler water level indicator
- 14 Boiler pressure gauge
- 15 Pan
- 22 Cappuccino maker lever
- 23 Cappuccino maker #

(\*) only on machine "G"

Items marked - # - are fitted in some product configurations only.

### F LEGENDE

- 1 Interrupteur général.
- 2 Touche débit café
- 3 Interrupteur d'allumage de la plaque électrique (\*).
- 4 Poignée du robinet à gaz (\*).
- 5 Levier de chargement de l'eau dans la chaudière.
- 6 Tuyau (lance) orientable de la vapeur.
- 7 Levier de réglage de la vapeur.
- 8 Tuyau (lance) d'eau chaude.
- 9 Levier de débit de l'eau chaude.
- 10 Porte-filtres.
- 11 Voyant lumineux machine allumée.
- 12 Touche plateau chauffant.
- 13 Indicateur du niveau d'eau dans la chaudière.
- 14 Manomètre de la chaudière.
- 15 Cuvette.
- 22 Levier Cappuccinomatic
- 23 Cappuccinomatic #

(\*) uniquement sur appareil "G"

Les détails - # - ne sont appliqués qu'à certaines configurations de produit.

### D LEGENDE

- 1 Hauptschalter
- 2 Taste Abgabe Kaffee
- 3 Taste piezoelektrische Zündung (\*)
- 4 Gasregler (\*)
- 5 Wasserversorgungshahn
- 6 Dampfrohr (beweglich)
- 7 Hebel Dampfausgabe
- 8 Teewasserrohr (beweglich)
- 9 Hebel Teewasserhausgabe
- 10 Filterhalter
- 11 Kontrollleuchte
- 12 Maschineneinschaltung
- 13 Einschalter Tassenwärmeplatte
- 14 Wasserstandsanzeiger
- 14 Manometer Kessel
- 15 Wanne
- 22 Hebel Cappuccinomaschine
- 23 Cappuccinomaschine #

(\*) nur bei Modell "G"

Die mit - # - gekennzeichneten Komponenten sind nur in bestimmten Modellen installiert.

### E LEYENDA

- 1 Interruptor general
- 2 Botón erogación café
- 3 Botón encendido piezoeléctrico (\*)
- 4 Mando válvula gas (\*)
- 5 Palanca para cargar agua en la caldera
- 6 Tubo (lanza) vapor orientable
- 7 Palanca regulación vapor
- 8 Tubo (lanza) agua caliente
- 9 Palanca erogación agua caliente
- 10 Portafiltro
- 11 Luz indicadora máquina encendida
- 12 Botón calienta-tazas
- 13 Indicador nivel agua en la caldera
- 14 Manómetro caldera
- 15 Bandeja
- 22 Palanca cappuccinador
- 23 Capuchinador #

(\*) sólo en máquinas "G"

Los detalles - # - se pueden aplicar sólo en algunas configuraciones del producto.

### P LEGENDA

- 1 Interruptor geral
- 2 Botão de erogação do café
- 3 Botão de acendimento piezoeléctrico (\*)
- 4 Manipulo torneira gás (\*)
- 5 Alavanca enchimento água na caldeira
- 6 Tubo vapor orientável
- 7 Alavanca regulação do vapor
- 8 Tubo água quente
- 9 Alavanca distribuição água quente
- 10 Porta-filtro
- 11 Lâmpada piloto acesa
- 12 Interruptor para aquecer as chávenas
- 13 Indicador de nível da água na caldeira
- 14 Manómetro caldeira
- 15 Bandeja
- 22 Alavanca preparador de garoto (cappuccino)
- 23 Preparador de garoto (cappuccino) #

(\*) só nas máquinas "G"

Os detalhes - # são aplicados só em algumas configurações de produtos

I



**ATTENZIONE**

L'installazione, lo smontaggio e le regolazioni devono essere eseguite esclusivamente da personale tecnico qualificato.

GB



**ATTENTION**

Installation, disassembly and setting should be carried out by qualified technical personnel only.

F



**ATTENTION**

L'installation, le démontage et les réglages doivent être faits uniquement par le personnel technique qualifié et autorisé.

D



**ACHTUNG!**

Die Installation, die Demontage und die Einstellung des Gerätes darf nur durch entsprechend qualifizierte Fachkräfte vorgenommen werden.

E



**ATENCIÓN**

Las operaciones de instalación, desmontaje y regulación tienen que ser realizadas por personal técnico capacitado.

P



**ATENÇÃO**

A instalação, a desmontagem e as regulações terão de ser executadas exclusivamente por pessoal técnico qualificado.

## Installazione - Installation - Installation - Installation - Instalación - Instalação

**I**

### INDICAZIONI PER L'INSTALLAZIONE

1. Leggere attentamente le avvertenze contenute nel presente libretto in quanto forniscono importanti indicazioni riguardanti la sicurezza di installazione, d'uso e di manutenzione. Conservare con cura questo libretto per ogni ulteriore consultazione.
2. Questo apparecchio dovrà essere destinato solo all'uso per il quale è stato espressamente concepito. Il costruttore non può essere considerato responsabile per eventuali danni derivanti da usi impropri, erronei ed irragionevoli.
3. Dopo aver tolto l'imballaggio assicurarsi dell'integrità dell'apparecchio. Gli elementi dell'imballaggio (sacchetti in plastica, polistirolo espanso, chiodi, ecc.) non devono essere lasciati alla portata dei bambini in quanto potenziali fonti di pericolo.
4. Prima di collegare l'apparecchio accertarsi che i dati di targa siano rispondenti a quelli della rete di distribuzione elettrica e idrica.
5. La macchina per caffè deve essere appoggiata su una superficie piana e stabile, ad una distanza minima di 20 mm dalle pareti e dalla superficie d'appoggio. Inoltre deve essere installata tenendo conto che la superficie d'appoggio più alta (scaldatasse) sia ad un'altezza non inferiore a 1,5 metri.
6. Deve avere i collegamenti di alimentazione (energia elettrica ed acqua) e lo scarico dell'acqua dotato di sifone nelle immediate vicinanze; inoltre occorre prevedere una superficie di appoggio per gli accessori.
7. All'installazione occorre prevedere un interruttore onnipolare con distanza di apertura dei contatti uguale o superiore a 3 mm e una protezione da corrente di dispersione con valore pari a 30 mA.
8. La sicurezza elettrica di questo apparecchio è assicurata soltanto quando lo stesso è correttamente collegato ad un efficace impianto di messa a terra come previsto dalle vigenti norme di sicurezza elettrica. E' necessario verificare questo fondamentale requisito di sicurezza e, in caso di dubbio, richiedere un controllo accurato dell'impianto da parte di personale professionalmente qualificato. Il costruttore non può essere considerato responsabile per eventuali danni causati dalla mancanza di messa a terra dell'impianto.
9. In generale è sconsigliabile l'uso di adattatori, prese multiple e/o prolunghe. Qualora il loro uso si rendesse indispensabile è necessario utilizzare solamente adattatori semplici o multipli e prolunghe conformi alle vigenti norme di sicurezza, facendo però attenzione a non superare il limite di portata in valore di corrente, marcato sull'adattatore semplice e sulle prolunghe, e quello di massima potenza marcato sull'adattatore multiplo.
10. Per evitare surriscaldamenti pericolosi, si raccomanda di svolgere per tutta la sua lunghezza il cavo di alimentazione.
11. Per salvaguardare le caratteristiche di funzionalità e di sicurezza, si raccomanda di non lasciare la macchina per caffè esposta ad agenti atmosferici (pioggia, sole, gelo).
12. Non installare in locali (cucine) in cui sia prevista la pulizia mediante getti d'acqua.
13. Non ostruire le aperture o fessure di ventilazione o di smaltimento calore.
14. In caso di danneggiamento del cavo di alimentazione, lo stesso deve essere sostituito solo dall'assistenza tecnica autorizzata.
15. Se la macchina viene immagazzinata in locali in cui la temperatura può scendere sotto il punto di congelamento, vuotare in ogni caso la caldaia e le tubazioni di circolazione acqua.

**GB**

### NOTICE FOR THE SERVICEMAN

1. Carefully read the instruction herein, which contain important information for safe installation, use and maintenance. Keep this booklet on hand for further reference.
2. This appliance shall only be used for its specific purpose. The manufacturers shall not be liable for damages due to improper, wrong or unreasonable use.
3. Unpack and check machine for soundness. Do not leave packaging components ( plastic bags, expanded polystyrene, nails, etc.) within children's reach, as they represent potential hazards.
4. Prior to plugging in, check that nameplate data correspond with those of the electric and water mains.
5. The coffee machine should be placed on a stable flat surface with the bodywork at a minimum distance of 20 mm from the supporting surface and the walls. Furthermore, it must be installed taking into account that the highest shelf (cup warmer) must sit at a height that is at least 1.5 meters.
6. The (electricity and water) supply connections and a water outlet fitted with a siphon should be close to the machine. A support surface should also be available for accessories.
7. Install an omnipolar switch with minimum 3 mm. gap between contacts and 30 mA dispersion-current protection.
8. This appliance is electrically safe only when properly earthed as set forth in the current electric safety specifications. Check for compliance and, when in doubt, have the wiring thoroughly inspected by skilled personnel. The manufacturers shall not be liable for any damage caused by faulty earthing.
9. Using adapters, multiple plugs and cable extensions is not recommended. Should they be indispensable, use simple or multiple adapters and extensions that comply with the current safety regulations, take care not to exceed the limit current load shown on simple adapters and extensions, and the limit power load shown on multiple adapters.
10. To prevent dangerous overheating, uncoil the power cable to its full length.
11. To ensure correct operation and safety, the coffee machine should not be exposed to outdoor weather conditions (rain, sun, ice).
12. Do not install in rooms (kitchens) cleaned using water jets.
13. Do not plug or clog the ventilation and heat-exhausting louvres.
14. If the machine's electrical cord is damaged, it should be replaced. This should only be done by an authorized service technician.
15. If the machine is stored on premises where the temperature may drop below freezing point, always empty the boiler and the water circulation pipes

## Installazione - Installation - Installation - Installation - Instalación - Instalação

**F**

### INDICATIONS POUR L'INSTALLATION

1. Lire attentivement les avertissements contenus dans le présent livret du fait qu'ils fournissent d'importantes indications concernant la sécurité d'installation, d'utilisation et d'entretien. Conserver ce livret avec soin pour toute consultation ultérieure.
2. Cet appareil devra être employé seulement par l'usage par le quel a été expressivement construit. Le constructeur ne peut être tenu pour responsable des dommages éventuels provoqués par usage impropres, erronées ou non corrigés.
3. Après avoir retiré l'emballage, s'assurer de l'intégrité de l'appareil. Les éléments de l'emballage (sachets de plastique, polystyrène expansé, clous, etc.) ne doivent pas être laissés à la portée des enfants dans la mesure où ils constituent des sources de danger potentielles.
4. Avant de brancher, l'appareil s'assurer que les données de la plaque correspondent à celles du réseau de distribution électrique et hydrique.
5. La machine pour café doit être placée sur une surface plate et stable, à une distance minimum de 20 mm des cloisons et de la surface d'appui. En outre, elle doit être installée en tenant compte du fait que la surface d'appui la plus élevée (chauffe-tasses) se trouve bien à une hauteur qui n'excède pas 1,5 m.
6. Elle doit avoir les connexions d'alimentation (énergie électrique et eau) ainsi que le déchargement de l'eau, doté de siphon à un endroit très proche; en outre, vous devrez prévoir un plan d'appui pour les accessoires de la machine.
7. Lors de l'installation, il convient de prévoir un interrupteur omnipolaire avec un écartement des contacts supérieur ou égal à 3 mm et protection contre la dispersion de courant ayant une valeur égale à 30 mA.
8. La sécurité électrique de cet appareil est assurée seulement lorsqu'il est correctement raccordé à une installation de mise à terre efficace,

comme prévu par les normes de sécurité électrique en vigueur. Il est nécessaire de vérifier cette condition fondamentale de sécurité et, en cas de doute, de demander un contrôle complet de l'installation par du personnel professionnellement qualifié. Le constructeur ne peut être tenu pour responsable des dommages éventuels provoqués par la non mise à terre de l'installation.

9. En général, il est déconseillé d'utiliser des adaptateurs, prises multiples et/ou des rallonges. S'avérerait au cas où leur utilisation indispensable, il est nécessaire d'utiliser seulement des adaptateurs simples ou multiples et des rallonges conformes aux normes de sécurité en vigueur, en prêtant cependant attention à ne pas dépasser la limite de débit maximum en valeur de courant, indiquée sur l'adaptateur simple et sur les rallonges, ou celle de puissance maximum figurant sur l'adaptateur multiple.
10. Afin d'éviter des surchauffes dangereuses, on recommande de dérouler le câble d'alimentation sur toute sa longueur.
11. Pour sauvegarder les caractéristiques de bon fonctionnement et de sécurité de votre machine à café, il est recommandé de ne pas l'exposer à des agents atmosphériques tels que la pluie, le soleil, le gel, etc...
12. Ne pas installer votre machine à café dans des pièces (sur une cuisinière par exemple) où l'on prévoit un nettoyage par jets d'eau.
13. Ne pas obstruer les ouvertures ou fentes de ventilation et d'évacuation de la chaleur.
14. Si le câble d'alimentation est endommagé, s'adresser uniquement à un centre d'assistance technique autorisé pour le substituer.
15. Si l'appareil devait être mis dans des pièces où la température pourrait descendre sous un degré de congélation, vider de toute manière la chaudière ainsi que les conduites de circulation de l'eau.

**D**

### ANGABEN ZUR INSTALLATION

1. Die im vorliegenden Anleitungsheft enthaltenen Anweisungen sind aufmerksam zu lesen, da sie wichtige Hinweise zur Installation, Bedienungs- und Wartungssicherheit liefern. Dieses Anleitungsheft ist zum späteren Nachschlagen sorgfältig aufzubewahren.
2. Dieses Gerät darf ausschließlich nur für den vorgesehenen Verwendungszweck eingesetzt werden. Der Hersteller kann nicht für eventuelle eintretende Schäden herangezogen werden, die auf unsachgemäßen, fehlerhaften oder fahrlässigen Gebrauch zurückzuführen sind.
3. Nach Entfernung des Verpackungsmaterials ist das Gerät auf Unversehrtheit zu überprüfen. Das Verpackungsmaterial (Kunststoffbeutel, Styropor, Nägel usw.) kann für Kinder gefährlich sein - halten Sie es von ihnen fern.
4. Bevor Sie das Gerät anschließen, vergewissern Sie sich, daß die Angaben auf dem Typenschild den Lieferwerten des Strom- und des Wassernetzes entsprechen.
5. Stellen Sie die Kaffeemaschine auf eine stabile und ebene Fläche, in einem Abstand von mindestens 20 mm zu den Wänden und zur Aufstellfläche. Die Maschine muß so installiert werden, daß die Bodenfläche der höchsten Auflagefläche (Tassenwärmer) wenigstens 1,5 m beträgt.
6. Vergewissern Sie sich, daß in unmittelbarer Nähe der Aufstellfläche die verschiedenen Anschlüsse zur Versorgung der Maschine (Strom und Wasser) sowie ein Abfluß mit Siphon vorhanden sind und daß eine weitere Fläche zur Ablage der Zubehörteile vorhanden ist. r.
7. Bei der Installation des Geräts ist ein allpoliger Schalter mit einer Kontaktöffnungsweite von mindestens 3 mm. vorzusehen und fehlerstromschutz für 30 mA.
8. Die elektrische Betriebssicherheit dieses Geräts ist nur gewährleistet,

wenn es sachgerecht mit einer wirksamen Erdschlußanlage verbunden ist, wie von den einschlägigen Bestimmungen zur Sicherheit von Elektroanlagen vorgesehen. Es muß garantiert sein, daß diese grundlegende Sicherheitsanforderung erfüllt wird; lassen Sie im Zweifelsfall eine sorgfältige Kontrolle der Elektroanlage durch qualifiziertes Fachpersonal vornehmen. Der Hersteller kann nicht für eventuelle Schäden herangezogen werden, die auf mangelnde Erdung der Elektroanlage zurückzuführen sind.

9. Vom Gebrauch von Stecker-Adaptern, Mehrfachsteckern und/oder Verlängerungskabeln wird allgemein abgeraten. Sollte ihre Verwendung unerlässlich sein, dürfen ausschließlich Ein- bzw. Mehrfach-Adapter und Verlängerungskabel benutzt werden, die den einschlägigen Sicherheitsbestimmungen entsprechen; man muß jedoch sicherstellen, daß bei Einfach-Adaptern und Verlängerungskabeln der darauf markierte Stromabgabe-Grenzwert nicht überschritten wird bzw. der markierte Leistungs-Höchstwert bei Mehrfach-Adaptern.
10. Um gefährliche Überhitzungen zu verhüten, empfiehlt es sich, das Speisungskabel in seiner ganzen Länge abzuwickeln.
11. Um eine einwandfreie Funktion und den sicheren Betrieb der Maschine zu gewährleisten, darf die Kaffeemaschine keinen kritischen Umgebungsbedingungen (Regen, starke Sonneneinstrahlung, Frost) ausgesetzt werden.
12. Stellen Sie die Maschine nicht in Räumen auf (Küche), in denen eine Reinigung mittels Wasserstrahl vorgesehen ist.
13. Die Öffnungen oder Schlitze zur Belüftung bzw. zur Wärmeableitung sind frei zu halten.
14. Wenn das Netzkabel beschädigt wird, darf es nur durch einen autorisierten Kundendiensttechniker ersetzt werden.
15. Sollte die Maschine in Räumen gelagert werden, in denen Frostgefahr gegeben ist, so müssen in jedem Falle sowohl der Wassertank als auch die Leitungen des Wasserkreises geleert werden.

## Installazione - Installation - Installation - Installation - Instalación - Instalação

**E**

### INDICACIONES PARA LA INSTALACIÓN

1. Leer atentamente las advertencias contenidas en el presente manual ya que las mismas suministran importantes indicaciones con respecto a la seguridad de instalación, de uso y de mantenimiento. Conservar con cuidado este manual para cualquier ulterior consulta.
2. Este aparato deberá ser destinado solo para el uso por el cual ha sido expresamente concebido. El fabricante no puede ser considerado responsable de los eventuales daños derivados por usos impropios, erróneos o irracionales.
3. Después de haber quitado el embalaje, controlar la integridad del aparato. Los elementos del embalaje (bolsitas de plástico, poliestirilo expandido, clavos, etc.) no deben ser dejados al alcance de los niños ya que constituyen potenciales fuentes de peligro.
4. Antes de conectar el aparato, controlar que los datos de la placa correspondan a los de la red de distribución eléctrica e hídrica.
5. La máquina para café se tiene que apoyar sobre una superficie plana y estable, a una distancia mínima de 20 mm de las paredes y de la superficie de apoyo. Además se tiene que instalar teniendo en cuenta que la superficie de apoyo más alta (calienta-tazas) esté a una altura no inferior a 1,5 metros.
6. Tiene que tener las conexiones de alimentación (energía eléctrica y agua) y el desagüe del agua equipado con un sifón cerca, además hay que prever una superficie de apoyo para los accesorios.
7. En el momento de la instalación es necesario prever un interruptor omnipolar con distancia de abertura de los contactos igual o superior a 3 mm e una protección contra corriente de dispersión con valor de 30 mA.
8. La seguridad eléctrica de este aparato está asegurada solamente cuando el mismo se halla correctamente conectado con una eficaz instalación de puesta a tierra, según lo previsto por las normas de seguridad eléctrica en vigor. Es necesario controlar este fundamental requisito de seguridad y, en caso de duda, requerir un cuidadoso control de la instalación por parte de personal profesionalmente cualificado. El fabricante no puede ser considerado responsable de los eventuales daños causados por la falta de puesta a tierra de la instalación.
9. En general no es aconsejable el uso de adaptadores, tomas múltiples y/o extensiones. En el caso de que el uso de los mismos fuera indispensable, es necesario utilizar solamente adaptadores simples o múltiples y extensiones conformes a las normas de seguridad en vigor, prestando atención a no superar el límite de alcance en valor de corriente, marcado en el adaptador simple o en las extensiones, o el de máxima potencia marcado en el adaptador múltiple.
10. Para evitar peligrosos recalentamientos, se recomienda desenvolver en toda su longitud el cable de alimentación.
11. Para salvaguardar las características de funcionalidad y de seguridad, se aconseja no dejar la máquina de café expuesta a la acción de los agentes atmosféricos (lluvia, sol, hielo).
12. No instalar en locales (cocinas) en los que se prevea la limpieza mediante chorros de agua.
13. No obstruir las aberturas u orificios de ventilación o de dispersión de calor.
14. En caso de que el cable de alimentación resulte dañado, el mismo debe ser substituido sólo por la asistencia técnica autorizada.
15. Si la máquina se almacena en locales en los que la temperatura puede descender por debajo del punto de congelación, vaciar en cualquier caso la caldera y los tubos de circulación del agua.

**P**

### INDICAÇÕES PARA A INSTALAÇÃO

1. Ler atentamente todas as advertências contidas na presente publicação as quais fornecem indicações importantes relativas à segurança da instalação, uso e manutenção. Conservar devidamente esta publicação para futuras consultas.
2. Este aparelho deverá ser usado apenas para a finalidade para a qual foi especificamente concebido. O construtor não pode ser considerado responsável por eventuais danos derivados de usos impróprios, errados ou irracionais.
3. Depois de se ter retirado a embalagem, controlar que o aparelho se encontre em perfeitas condições. Os vários componentes da embalagem (sacos de plástico, esferovit, agrafes, etc.) devem ser mantidos fora do alcance das crianças dado que se podem demonstrar muito perigosos.
4. Antes de conectar el aparato, controlar que los datos de la placa correspondan a los de la red de distribución eléctrica e hídrica.
5. A máquina de café deve ser apoiada sobre uma superfície plana e estável e a uma distância de 20 mm das paredes e da superfície de apoio. Além disso, tem de ser instalada, considerando que a superfície de apoio mais alta (aquecedor de chávenas) se encontra a uma altura não inferior a 1,5 metros.
6. As ligações de alimentação (energia eléctrica e água) e a descarga da água dotada de sifão deverão ficar muito próximas; é necessário ainda prever uma superfície de apoio para os acessórios.
7. É necessário montar na instalação um interruptor omnipolar com uma distância entre os contactos igual ou superior a 3 mm, uma protecção da corrente de dispersão com valor igual a 30 mA.
8. A segurança eléctrica deste aparelho é garantida apenas quando o mesmo se encontra devidamente ligado a uma eficaz instalação de terra, tal como previsto pelas vigentes normas de segurança. É necessário verificar esta importante norma de segurança e, no caso de dúvida, solicitar um controle da instalação por parte de pessoal técnico profissionalmente qualificado. O fabricante não pode ser considerado responsável por eventuais danos causados pela falta de ligação à terra da instalação.
9. Em geral é desaconselhável o emprego de adaptadores, tomadas múltiplas e extensões. No caso em que o seu uso fosse indispensável é necessário usar apenas adaptadores simples ou múltiplos e extensões conformes às vigentes normas de segurança, prestando no entanto atenção a não ultrapassar o limite máximo de capacidade do valor da corrente, marcado sobre o adaptador simples ou sobre as extensões e aquele de potência máxima marcado sobre o adaptador múltiplo.
10. A fim de evitar sobreaquecimentos perigosos, recomenda-se utilizar o cabo eléctrico de alimentação completamente desenrolado.
11. Para proteger as características de funcionalidade e de segurança, recomenda-se não deixar a máquina de café exposta aos agentes atmosféricos (chuva, sol, gelo).
12. Não instalar em locais (cozinha) em que a limpeza seja realizada mediante jactos de água.
13. Não obstruir a aberturas ou canais de ventilação e de dispersão do calor.
14. No caso de desarranjo do cabo de alimentação, o mesmo deve ser substituído apenas pela assistência técnica autorizada.
15. Se a máquina for armazenada em locais em que a temperatura possa baixar para além do ponto de congelação, esvaziar a caldeira e os tubos de circulação da água.

## Installazione - Installation - Installation - Installation - Instalación - Instalação

Dati tecnici **Vedere la targa dati della macchina**  
 Technical data **See the machine's nameplate**  
 Données techniques **Voir la plaque signalétique de la machine**  
 Technische Daten **Siehe Datenschild der Maschine**  
 Datos técnicos **Ver la placa con los datos de la máquina**  
 Datos técnicos **Ver a placa das características da máquina**

RUMOROSITA' L'apparecchio non supera i 70 dB  
 NOISE The equipment does not exceed 70dB  
 BRUIT L'appareil ne dépasse pas 70 dB  
 GERÄUSCH Das Gerät überschreitet 70 dB nicht  
 RUIDOSIDAD El aparato no supera los 70 dB  
 RUIDO O aparelho não ultrapassa os 70 dB

### TIPO:

CALDAIA  
 CAPACITÀ:  
 PRESSIONE:  
 GAS: CATEGORIA  
 PRESSIONE:

PORTATA TERMICA BRUCIATORE:  
 ANNO FABBRICAZ:  
 NUM. FABBRICA:

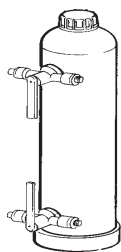

ADDOLCITORE  
 SOFTENER  
 ADOUCISSEUR  
 ENTHÄRTER  
 ADULCORADOR  
 ADOÇADOR

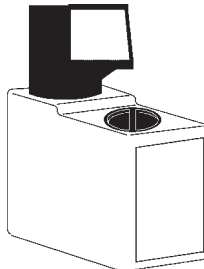

### INTERRUTTORE :

Omnipolare con distanza di apertura contatti 3 mm  
 Protezione da corrente di dispersione con valore pari a 30 mA

### SWITCH :

Omnipolar switch with 3 mm contact opening  
 30 mA dispersion-current protection

### INTERRUPTEUR:

Omnipolaire, avec distance d'ouverture des contacts égale à 3 mm.  
 Protection contre la dispersion de courant ayant une valeur égale à 30 mA.

### SCHALTER:

Allpoliger Schalter mit Kontaktöffnungsweite von 3 mm  
 Fehlerstromschutz für 30 mA

### INTERRUPTOR:

Omnipolar con distancia de apertura contactos 3 mm  
 Protección contra corriente de dispersion con valor de 30 mA

### INTERRUPTOR:

Omnipolar com uma distância de abertura dos contatos de 3 mm  
 Protecção da corrente de dispersão com valor igual a 30 mA

- IMPIANTO CLIENTE
- CONNECTIONS WHICH MUST BE PREPARED BY THE CUSTOMER
- BRANCHEMENTS, QUI DOIVENT ÊTRE PRÉPARÉS PAR LE CLIENT
- VOM KUNDEN ZU ERSTELLENDEN ANSCHLÜSSE
- CONEXIONES, QUE DEBEN SER PREPARADAS POR EL CLIENTE
- CONEXÕES QUE DEVEM SER PREPARADAS PELO CLIENTE

MESSA A TERRA OBBLIGATORIA  
 GROUNDING COMPULSORY  
 MISE A TERRE OBLIGATOIRE  
 ERDUNG VORGESCHRIEBEN  
 PUESTA A TIERRA OBLIGATORIA  
 INSTALAÇÃO DE TERRA OBRIGATORIA



Ø 3/8 GAS

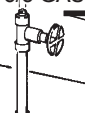

PRESSIONE MAX. RETE  
 WATER MAINS MAX. PRESSURE  
 PRESSION MAX. EAU DE VILLE  
 MAX. DRUCK DER WASSERLEITUNG  
 PRESION MAX. RED  
 PRESSÃO MAX. REDE

**6 bar**

(per pressioni più alte installare un riduttore di pressione)  
 (for pressure beyond this value, install a pressure reducer)  
 (pour pression plus haute installer un détendeur)  
 (bei höheren Druckwerten Druckreduzierer erforderlich)  
 (para presiones más altas instalar un reductor de presión)  
 (para pressões mais elevadas instalar um redutor de pressão)

SCARICO A PAVIMENTO  
 DRAIN  
 VIDANGE DU LOCAL  
 BODENABFLUSS  
 DESCARGA  
 DESCARGA

Min. Ø 50 mm.

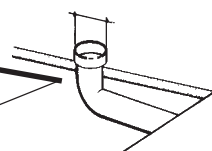

## Installazione - Installation - Installation - Installation - Instalação - Instalação

### I COLLEGAMENTI IDRAULICI

Posizionare l'apparecchio in perfetto piano orizzontale agendo sui piedini, indi fissarli.

Eeguire i collegamenti idraulici come indicato in figura.

Installare il sifone dello scarico dell'acqua in maniera ben accessibile, in modo da facilitarne la periodica pulizia.

Ricordarsi di interporre nelle giunzioni tra tubi e raccordi le relative guarnizioni.

Se la durezza dell'acqua è superiore ai 8°F, si consiglia l'installazione di un appropriato addolcitore; per la scelta attenersi alle norme locali vigenti in materia di igiene.

Nel caso si dovesse alimentare la macchina con acqua di durezza superiore agli 8°F, per il buon funzionamento della stessa, occorre applicare un piano di manutenzione specifico.

La quantità di cloro contenuta nell'acqua non deve superare i 100 mg/l; in caso contrario provvedere all'installazione di appropriati dispositivi.

N. B. : Nel caso la pressione di rete possa salire oltre 6 bar, prima dell'addolcitore installare un riduttore di pressione tarato a 2 + 3 bar.

### GB HYDRAULIC CONNECTION

Place the machine on a perfectly levelled surface, adjusting and then fixing the feet in place.

Make the hydraulic connections as per Figure.

Install the siphon in the water-drain line so that it is easily accessible and will thus facilitate periodic cleaning.

Remember to put the relevant washer in the junctions between the tubes and the connectors.

If water hardness is higher than 8° F, it is advised to install a water softener. For the choice, please comply with local hygiene laws.

If the machine is fed with water with a hardness of over 8° F, a specific maintenance plan must be implemented to ensure correct functioning of the machine.

The amount of chlorine in the water must not exceed 100 mg/l; otherwise, install the appropriate devices.

N. B. : If the main pressure could rise above 6 bar, install a pressure reducer calibrated at 2 + 3 bar before the softener.

### F CONNECTION HYDRAULIQUE

Positionner l'appareil parfaitement horizontal en agissant sur les pieds. Faire les connections hydrauliques comme indiqué dans la fig.

Installer le siphon de vidange de l'eau de façon bien accessible, afin de faciliter son nettoyage périodique.

Se rappeler d'interposer dans les jonctions entre tuyaux et raccords les joints relatifs.

Si la dureté de l'eau est supérieure à 8°F, il est conseillé d'installer un adoucisseur approprié; pour faire son choix, se référer aux normes locales en vigueur en matière d'hygiène.

Au cas où l'alimentation de la machine avec une eau de dureté supérieure à 8°F serait nécessaire, pour le bon fonctionnement de cette dernière, appliquer un plan d'entretien spécifique.

La quantité de chlore contenue dans l'eau ne doit pas dépasser 100 mg/l; en cas contraire veiller à l'installation de dispositifs appropriés.

N. B. : Dans les cas où la pression de réseau puisse monter à plus de 6 bar installer, avant de l'adoucisseur, un réducteur de pression taré à 2 + 3 bar.

### E CONEXIONES HIDRAULICAS

Posicionar el aparato en un perfecto plano horizontal, obrando sobre los piés, luego fijarlos.

Efectuar las conexiones hidráulicas según lo indicado en la figura. Instalar el sifón de la salida del agua de manera bien accesible, de manera tal que la limpieza periódica sea fácil.

Acordarse de interponer las relativas ensambladuras en los empalmes que unen los tubos a las conexiones.

Si la dureza del agua es superior a los 8°F, se aconseja la instalación de un adecuado ablandador; para la elección hay que tener en cuenta las normas locales vigentes en materia de higiene.

En el caso de que tuviese que alimentar la máquina con agua que tenga una dureza superior a los 8°F, para el buen funcionamiento de la misma, hay que aplicar un programa de mantenimiento específico. La cantidad de cloro contenida en el agua no tiene que superar los 100 mg/l; en caso contrario, hay que instalar adecuados dispositivos.

N. B. : Si la presión de la red hidrica pudiese subir a más de 6 bar, instalar antes del aduador un reductor de presión, calibrado a 2 + 3 bar.

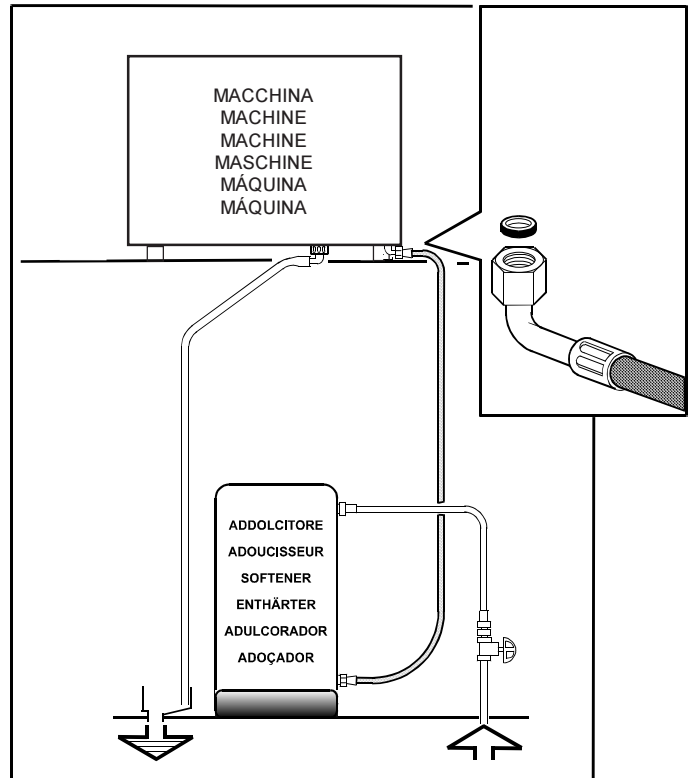

### D WASSERANSCHLÜSSE

Die Maschine muß vollkommen waagrecht stehen (zu diesem Zweck sind die entsprechenden verstellbaren FüÙe zu verwenden); dann sind die FüÙe mit den Sperrmüttern zu sichern.

Die Wasseranschlüsse sind nach Abbildung herzustellen.

Den Wasserablauf-Siphon an zugänglicher Stelle anbringen, damit dieser unschwer regelmäÙig gereinigt werden kann.

Es ist daran zu erinnern, daß Dichtungen zwischen Rohre und entsprechende Anschlußstücke zu fügen sind.

Bei einer Wasserhärte über 8°F wird geraten, einen Wasserenthärter zu installieren. Halten Sie sich bei der Wahl des zu installierenden Systems an die am Aufstellungsort der Maschine in Sachen der Hygiene geltenden Bestimmungen.

Sollte die Maschine mit Wasser mit einer Härte über 8°F versorgt werden müssen, so muß, um die vorschriftsmäÙige Funktion der Maschine zu gewährleisten, ein spezifischer Wartungsplan eingehalten werden.

Der Chlorgehalt des Wassers darf 100 mg/l nicht überschreiten; anderenfalls muß ein geeignetes Klärsystem installiert werden.

ANMERKUNG: Falls der Netzwasserdruck über 6 bar steigen könnte, ist vor dem Enthärter ein auf 2 bis 3 bar tarierter Druckreduzierer zu installieren.

### P LIGAÇÕES HIDRÁULICAS

Colocar o aparelho em perfeita posição horizontal regulando mediante os pés e depois fixá-los.

Proceder às ligações hidráulicas tal como ilustrado na figura.

Instalar o sifão para descarga de água de modo bem acessível, a fim de facilitar uma limpeza periódica.

Não esquecer de interpor nas ligações entre os tubos e os acessórios as respectivas juntas.

Se a dureza da água for superior a 8°F, aconselha-se a instalação de um adoçante apropriado; para a escolha respeitar as normas locais em vigor em matéria de higiene.

Caso se tenha de alimentar a máquina com água de dureza superior aos 8°F, para um bom funcionamento da mesma, é necessário aplicar um plano de manutenção específico.

A quantidade de cloro existente na água não deve superar os 100 mg/l; caso contrário proceder à instalação de dispositivos apropriados.

N. B. : No caso em que a pressão de rede possa subir além de 6 bar, antes do adoçador instalar um reductor de pressão tarado a 2 + 3 bar.

## Installazione - Installation - Installation - Installation - Instalación - Instalação

### I COLLEGAMENTO ELETTRICO

- Prima del collegamento verificare se l'impianto elettrico predisposto a cura del Cliente rispetta le norme vigenti e se ha la messa a terra regolamentare. Ricordiamo che la **Faema Spa** non risponde dei danni provocati da un non corretto collegamento elettrico. Ricordiamo inoltre la responsabilità dell'installatore nel caso di danni.
- Controllare inoltre:
  - il tipo di collegamento indicato sulla etichetta posta sul cavo di alimentazione
  - la tensione deve corrispondere a quella indicata sulla targa dati posta sul coperchio scatola.
- Le macchine sono predisposte per un collegamento: normalmente Y (fig. 1)
- Nel caso si debba modificare il collegamento da (Y) a ( $\Delta$ ) occorre intervenire seguendo gli schemi indicati in figura 2.
- Le macchine con collegamento monofase sono con cablaggio specifico (vedi UL).

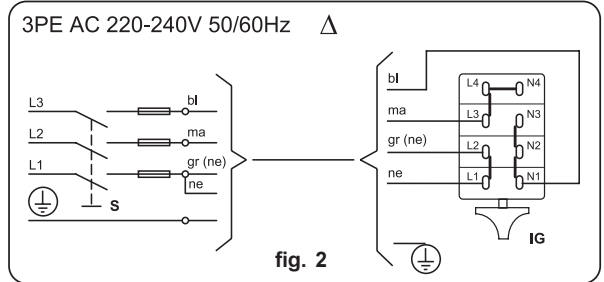
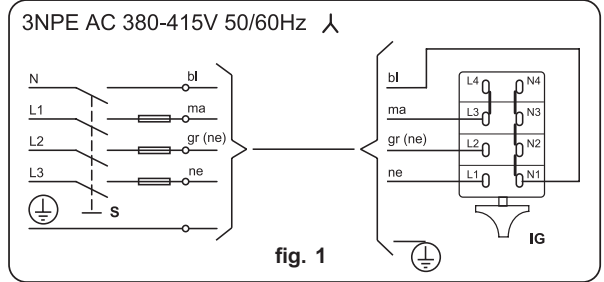

### GB ELECTRIC CONNECTION

- Before making the connection, verify that the electric wiring prepared by the customer follows the current regulations and that it has been earthed according to regulations. Remember that **Faema Spa** is not responsible for damages due to incorrect electrical connections and, furthermore, that the installer is responsible in case of damage.
- Besides the above, check:
  - the type of connection indicated on the label found on the power cable.
  - that the voltage corresponds to that indicated on the nameplate data found on the box cover.
- The machines are planned for these connections: normally Y (fig. 1).
- If the connection between (Y) and ( $\Delta$ ) needs to be changed, follow the instructions in the diagrams in Figure 2.
- The machines with single phase connection have a special wiring system (see UL).

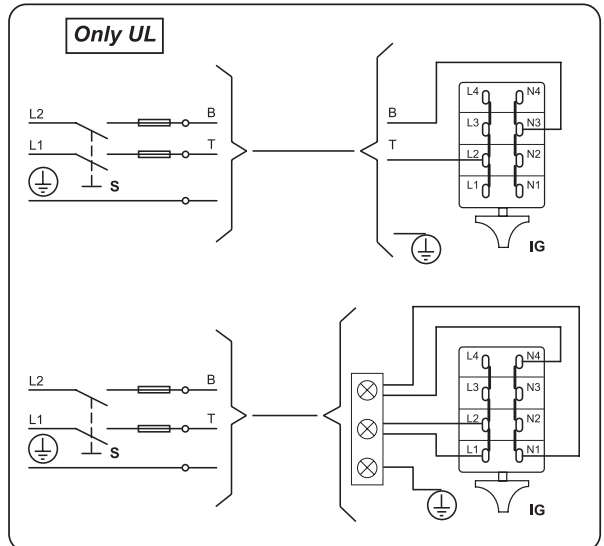

### Legenda - Legend - Legende - Legende - Leyenda - Legenda

**S** = Interruttore onnipolare - Omnipolar switch  
 Interrupteur omipolaire - Allpoliger Schalter  
 Interruptor omipolar - Interruptor omipolar

**IG** = Interruttore generale - Main ON/OFF switch  
 Interrupteur général - Hauptschalter  
 Interruptor general - Interruptor principal

Colore cavi - Wires colour  
 Couleur cables - Farbe der Drähte  
 Color cables - Cor cabos

Wires colour for UL  
 machines only

**bl** Azzurro - Blue - Bleu  
 Blau - Azul - Azul

**B** White

**gr** Grigio (Nero) - Grey (Black)  
 Gris (Noir) - Grau (Schwarz)  
 Gris (Negro) - Cinza (Preto)

**T** Black

**ma** Marrone - Brown - Brun  
 Braun - Maròn - Marron

**ne** Nero - Black - Noir  
 Schwarz - Negro - Preto

### F BRANCHEMENT ELECTRIQUE

- Avant de brancher, vérifier que l'installation électrique prédisposée par le client respecte les normes en vigueur et que la mise à terre soit réglementaire. Rappelons que **Faema Spa** ne répond pas des dommages provoqués par un mauvais branchement électrique. Rappelons en outre la responsabilité de l'installateur en cas de dégâts.
- Contrôler également:
  - le type de branchement indiqué sur l'étiquette apposée sur le câble d'alimentation.
  - la tension doit correspondre à celle qui est indiquée sur la plaquette de données apposée sur le couvercle de la boîte.
- Les machines sont prédisposées pour un branchement: normalement Y.
- Au cas où une modification du raccordement monophasé de (Y) avec ( $\Delta$ ) serait nécessaire, intervenir en suivant les schémas indiqués dans la figure 2.
- Les machines à raccordement monophasé sont dotées d'un câblage spécifique (voir UI).

## Installazione - Installation - Installation - Installation - Instalación - Instalação

### D STROMANSCHLUSS

- Überprüfen Sie vor der Erstellung des Stromanschlusses, ob die vom Kunden vorbereitete Elektroanlage den einschlägigen Bestimmungen entspricht und über eine vorschriftsmäßige Erdung verfügt. Wir weisen erneut darauf hin, daß die Firma **Faema** keinerlei Haftung für Schäden übernimmt, die durch eine unsachgemäße Elektroanlage verursacht werden. Wir erinnern außerdem an die Haftbarkeit des Installateurs für eventuell entstehende Schäden.
- Ferner folgendes kontrollieren:
  - die am Stromkabel angegebene Anschlußart
  - ob die Netzspannung mit den Angaben des Typenschildes übereinstimmt, das auf dem Gehäusedeckel des Geräts angebracht ist.
- Die Geräte sind für folgende Anschlußarten vorgesehen: Normalerweise Stern-Verbindung ( Y ).
- Gehen Sie zur Modifikation der Verbindung zwischen ( Y ) und ( Δ ) wie in der Abbildung 2 dargestellt vor:
- Die Maschinen mit einphasigem Anschluß haben eine spezifische Verdrahtung (siehe UL).

### E CONEXION ELECTRICA

- Antes de conectarse, verificar si la instalación eléctrica efectuada por el cliente está conforme con las normas vigentes y si la puesta a tierra es regulamentar. Hacemos presente que la **Faema Spa** no responde de los daños causados por una instalación eléctrica defectuosa. Recordamos además la responsabilidad del instalador, en el caso de que se verificasen daños.
- Además hay que controlar:
  - o tipo de ligação indicado na etiqueta colocada sobre o cabo de alimentação
  - la tensión tiene que corresponder a la indicada en la placa con los datos situada sobre la tapa del contenido.
- Las máquinas están ya predispuestas para las siguientes conexiones: normalmente Y.
- En el caso de que se tenga que modificar la conexión de ( Y ) a ( Δ ), hay que intervenir siguiendo los esquemas indicados en la figura 2.
- Las máquinas con conexión monofásica tienen un cableado específico (véase UL).

### P LIGAÇÃO ELÉCTRICA

- Antes da ligação verificar se o equipamento eléctrico preparado pelo Cliente respeita as normas em vigor e tem a instalação à terra regulamentar. Recordamos que a **Faema Spa** não responde pelos danos provocados por uma ligação eléctrica
- Verificar ainda:
  - el tipo de conexión indicado en la etiqueta situada en el cable de alimentación.
  - a tensão deve corresponder àquela indicada sobre a placa dos dados colocada sobre a tampa da caixa.
- As máquinas são preparadas para uma ligação: geralmente Y (fig. 1).
- No caso de se ter que modificar a ligação de ( Y ) para ( Δ ) é necessário intervir seguindo os esquemas indicados na figura 2.
- As máquinas com ligação mono-fásica têm uma cablagem específica. (ver UL).

3NPE AC 380-415V 50/60Hz  $\Delta$

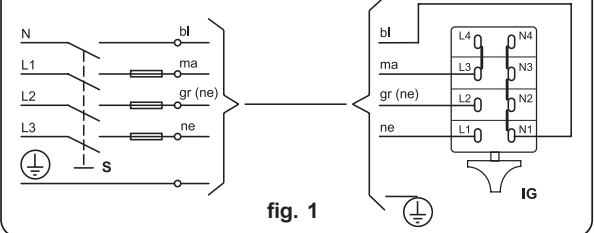

fig. 1

3PE AC 220-240V 50/60Hz  $\Delta$

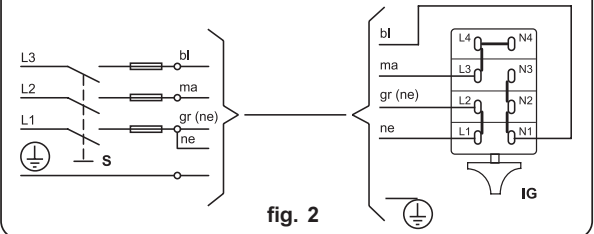
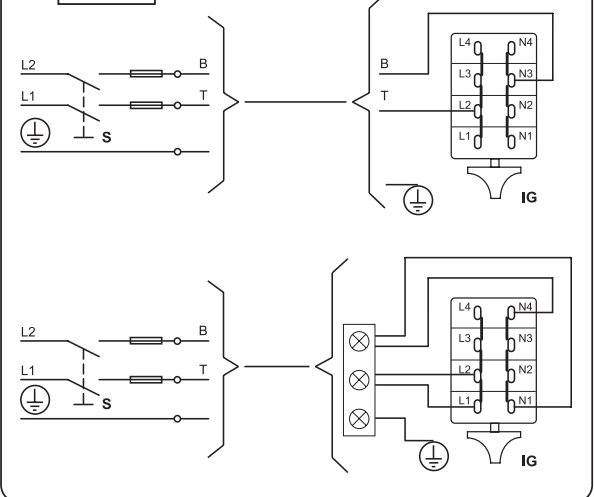

fig. 2

Only UL



Legenda - Legend - Legende - Legende - Leyenda - Legenda

**S** = Interruttore onnipolare - Omnipolar switch  
 Interrupteur onnipolaire - Allpoliger Schalter  
 Interruptor omnipolar - Interruptor omnipolar

**IG** = Interruttore generale - Main ON/OFF switch  
 Interrupteur général - Hauptschalter  
 Interruptor general - Interruptor principal

Colore cavi - Wires colour  
 Couleur cables - Farbe der Drähte  
 Color cables - Cor cabos

Wires colour for UL  
 machines only

**bl** Azzurro - Blue - Bleu  
 Blau - Azul - Azul

**B** White

**gr** Grigio (Nero) - Grey (Black)  
 Gris (Noir) - Grau (Schwarz)  
 Gris (Negro) - Cinza (Preto)

**T** Black

**ma** Marrone - Brown - Brun  
 Braun - Maròn - Marron

**ne** Nero - Black - Noir  
 Schwarz - Negro - Preto

## Installazione - Installation - Installation - Installation - Instalación - Instalação

### I COLLEGAMENTO EQUIPOTENZIALE

Questo collegamento previsto da alcune norme, ha la funzione di evitare le differenze di livello di potenziale elettrico, tra le masse delle apparecchiature installate nello stesso locale.

Questo apparecchio è predisposto con un morsetto posto sotto il basamento per il collegamento di un conduttore esterno equipotenziale.

Terminata l'installazione è **NECESSARIO** eseguire questo tipo di collegamento:

- usare un conduttore avente una sezione nominale in conformità con le norme vigenti.
- collegare al morsetto (vedi figura) e l'altro capo alle masse delle apparecchiature adiacenti.

La mancata attuazione di questa norma di sicurezza scagiona il costruttore da ogni responsabilità per guasti o danni che possano essere causati a persone o cose.

**N.B. NON COLLEGARE ALLA MESSA A TERRA DELL'IMPIANTO DI DISTRIBUZIONE ELETTRICA IN QUANTO IL CONDUTTORE DI MESSA A TERRA IN UN CAVO DI ALIMENTAZIONE NON VIENE CONSIDERATO UN CONDUTTORE DI COLLEGAMENTO EQUIPOTENZIALE.**

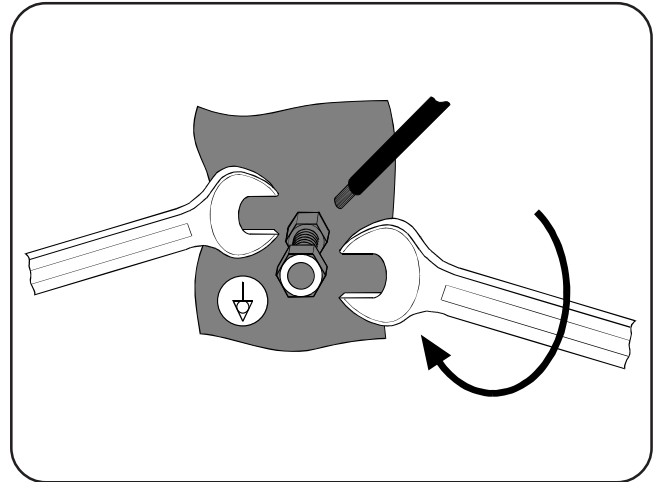

### GB POTENTIAL-EQUALIZING CONNECTION

This connection, which is the one called for by several norms, avoids electrical potential differences building up between any equipment that may be installed in the same room.

There is a terminal clip on the under side of the base of the machine to which an external potential-equalizing wire should be connected.

This connection is **ABSOLUTELY NECESSARY** and must be made right after the machine is installed.

- Use a wire whose cross-sectional area conforms to the existing norms.
- Make the terminal connection (see diagram) and then connect the other end to the ground connections located on the adjacent equipment.

Failure to do observe these safety precautions will exempt the manufacturer from any responsibility as regards damage caused to persons or property.

**NOTE: DO NOT CONNECT THE MACHINE'S TERMINAL CLIP TO THE MAINS GROUND TERMINAL BECAUSE THE GROUND TERMINAL OF ANY MAIN SOURCE OF ELECTRICAL POWER IS NOT CONSIDERED TO BE A POTENTIAL-EQUALIZING CONNECTION.**

### D STROMANSCHLUSS MIT POTENTIALAUSGLEICH

Dieses Gerät ist unter dem Untergestell mit einer Anschlußklemme versehen, die mit einem externen Stromausgleichsleiter zu verbinden ist.

Nach der Installation **MUSS** der Stromanschluß wie folgt vorgenommen werden:

- Einen Leiter verwenden, dessen Nennquerschnitt den einschlägigen Unfallschutzbestimmungen entspricht;
- ihn wie in der Abbildung gezeigt an die Klemme anschließen.

Bei Nichtbeachtung dieses Sicherheitshinweises schließt der Hersteller jedwede Haftungsansprüche für Personen- oder Sachschäden aus.

**HINWEIS: NICHT AN DIE ERDUNG DER STROMZUFUHRANLAGE ANSCHLIESSEN, DA DER ERDUNGSLEITER EINES SPEISUNGSKABELS NICHT ALS AUSGLEICHSLEITER GELTEN KANN.**

### P LIGAÇÃO EQUIPOTENCIAL

Este aparelho está equipado com um borne, colocado sob a sua base, para a ligação a um condutor externo equipotencial.

Uma vez terminada a instalação é **NECESSÁRIO** efectuar este tipo de ligação:

- usar um condutor com uma secção nominal em conformidade com as normas vigentes;
- ligar o borne, ver a figura.

A falta de cumprimento desta norma de segurança alivia o fabricante de qualquer responsabilidade por avarias ou danos que poderiam ser causados a pessoas ou bens.

**NOTA.**

**NÃO LIGAR À LIGAÇÃO DE TERRA DA INSTALAÇÃO DE DISTRIBUIÇÃO ELÉCTRICA ENQUANTO O CONDUTOR DE LIGAÇÃO DE TERRA NÃO É CONSIDERADO UM CONDUTOR DE LIGAÇÃO EQUIPOTENCIAL.**

### F CONNEXION EQUIPOTENTIELLE

Ce raccordement, prévu par certaines normes, permet d'éviter les différences de niveau de potentiel électrique entre les masses des appareils installés dans une même pièce.

Cet appareil poss de sous sa base d'une borne servant pour la connexion d'un conducteur externe équipotentiel.

Une fois terminée l'installation, il est **NECESSAIRE** d'effectuer ce type de connexion:

- utiliser un conducteur ayant une section nominale conforme aux normes en vigueur;
- relier à la borne (voir figure) et l'autre extrémité aux masses des appareils adjacents.

Le non-respect de cette norme de sécurité libère le fabricant de toute responsabilité en cas de panne ou de dommages causés aux personnes ou aux choses.

**N.B.: NE PAS RELIER A LA TERRE DE L'INSTALLATION DE DISTRIBUION ELECTRIQUE CAR LE CONDUCTEUR DE TERRE D'UN CABLE D'ALIMENTACION N'EST PAS CONSIDERE COMME ETANT UN CONDUCTEUR DE CONNEXION EQUIPOTENTIEL.**

### E CONEXION EQUIPOTENCIAL

Este aparato está preajustado con un borne ubicado debajo de la base para la conexión de un conductor externo equipotencial.

Una vez terminada la instalación es **NECESARIO** efectuar este tipo de conexión:

- usar un conductor con una sección nominal conforme con las normas vigentes.
- conectar al borne (ver figura).

La falta de respeto de esta norma de seguridad exige al fabricante de toda responsabilidad por desperfectos o daños que puedan ser causados a personas o cosas.

**NOTA: NO CONECTAR CON LA PUESTA A TIERRA DE LA INSTALACION DE DISTRIBUION ELECTRIICA DADO QUE EL CONDUCUTOR DE PUESTA A TIERRA EN UN CABLE DE ALIMENTACION NO ES CONSIDERADO UN CONDUCUTOR DE CONEXION EQUIPOTENCIAL.**

## Installazione - Installation - Installation - Installation - Instalación - Instalação

### I COLLEGAMENTO DEL GAS (solo per modelli con + GAS)

Tenendo presente i regolamenti locali, il collegamento alla tubazione del gas può essere fatto sia con tubo rigido che con tubo flessibile vedi figura. Per l'installazione con tubo flessibile:

- In dotazione vengono forniti 2 raccordi portagomma per favorire il montaggio di tubi, rispondenti alle normative di sicurezza, con diverse dimensioni, in funzione del tipo di gas utilizzato.
- Bloccare il tubo sui raccordi portagomma con fascette rispondenti alle normative di sicurezza.

Una volta effettuato il collegamento, verificare e individuare le eventuali fughe con soluzione saponosa ed eliminarle; rammentiamo le responsabilità dell'installatore nel caso di imperfetto funzionamento dell'impianto.

#### Sostituzione iniettori

La macchina è predisposta per l'alimentazione con GPL ( gas liquido ) ossia ha l'iniettore e l'autoregolatore montato e tarato in fabbrica per tale tipo di gas. Se il gas è di tipo diverso, occorre cambiare l'iniettore "A" montato con quello adatto;

- sganciare la molletta blocca bruciatore.
- far scorrere il bruciatore dopo aver allentato la vite "B".
- sostituire l'iniettore con quello adatto vedere tabella.
- riposizionare il tutto ricordandosi di riagganciare la molletta blocca bruciatore.

### GB GAS CONNECTION (only for models with + GAS)

Keeping local regulations in mind, the connection to gas tubing can be done with either a rigid tube or a flexible tube, see Figure.

For installation with flexible tube:

- Two hose-adaptor connectors, with differing dimensions according to the type of gas used, are supplied for the installation of the tube. The connectors conform to safety norms.
- Block the tube on the hose-adaptor connectors with clamps that conform to the safety norms.

Once the connection is made, check for possible gas leaks with a soapy solution and eliminate them. We remind you that any improper functioning of the installation is the responsibility of the installer.

#### Substitute injectors

The machine is prepared for the use of GPL ( liquid propane gas ), that is, it has an injector and self-adjuster installed and calibrated in the factory for that type of gas. If the gas is of a different type, the injector "A" must be replaced with a suitable injector;

- disconnect the burner block spring.
- let the burner slide after having loosened screw "B".
- replace the injector with the suitable one. See table.
- reposition the parts, remembering to reconnect the burner block spring.

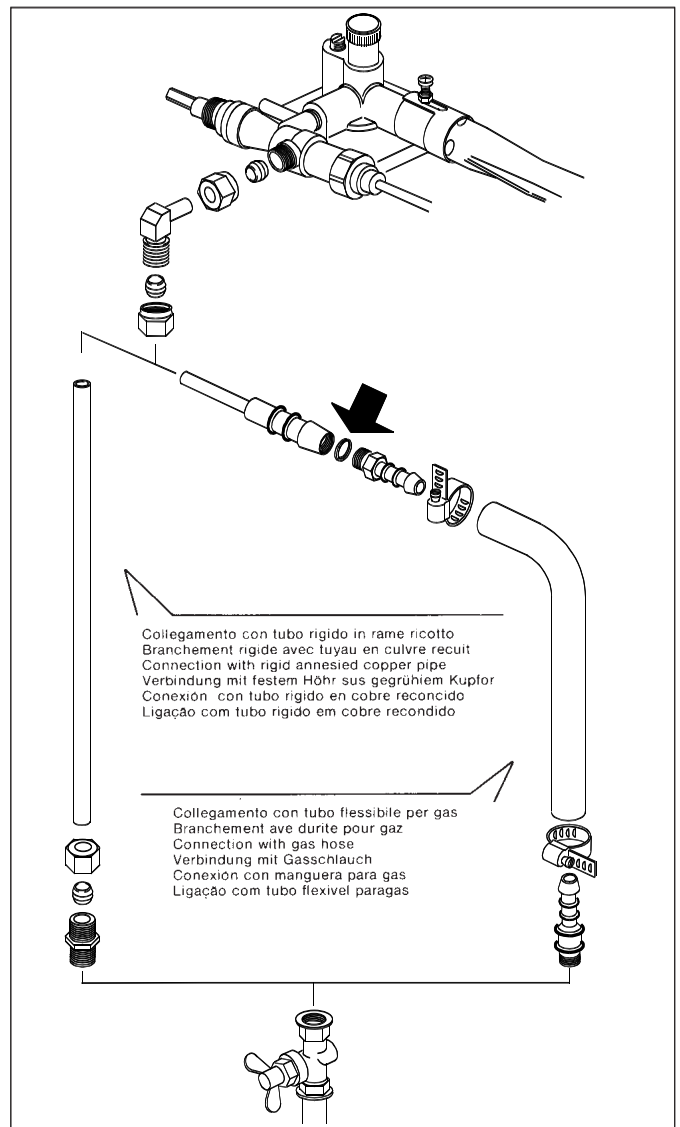

### F BRANCHEMENT DU GAZ (seulement pour modèles avec + GAS)

Dans le respect des réglemations locales, le branchement aux conduites de gaz peut se faire aussi bien avec un tuyau rigide qu'avec un tuyau flexible ( voir figure ).

Pour l'installation avec un tuyau flexible:

- 2 raccords porte-caoutchouc sont livrés en dotation pour faciliter le montage de tuyaux, répondant aux normes de sécurité, avec différentes dimensions, en fonction du type de gaz utilisé.
- Bloquer le tuyau sur les raccords porte-caoutchouc avec des colliers aux normes de sécurité.

Une fois le branchement effectué, vérifier et déceler les fuites éventuelles avec une solution savonneuse, et les éliminer; nous rappelons la responsabilité de l'installateur en cas de fonctionnement imparfait de l'installation.

#### Remplacement injecteurs

La machine est prédisposée pour l'alimentation au GPL ( gaz liquide ), c'est-à-dire que l'injecteur et l'autorégulateur sont montés et tarés en usine pour ce type de gaz. Si le gaz est d'un autre type, il faut remplacer l'injecteur déjà monté par celui qui convient;

- détacher la pince qui bloque le brûleur.
- faire coulisser le brûleur après avoir dévissé la vis "B".
- remplacer l'injecteur par celui qui est adapté ( voir tableau ).
- repositionner le tout sans oublier de raccrocher la pince qui bloque le brûleur.

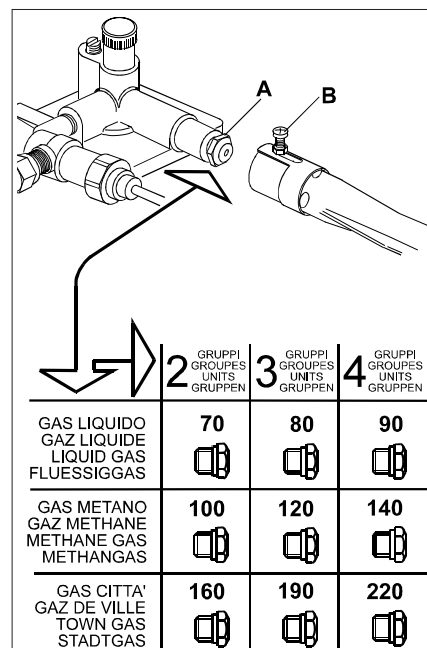

## Installazione - Installation - Installation - Installation - Instalación - Instalação

### D GASANSCHLUSS (ausschl. für modelle + GAS)

Je nach örtlich geltenden Bestimmungen kann für den Anschluß an die Gasleitung sowohl ein Rohr als auch ein Schlauch verwendet werden (siehe Abbildung).

- Unter den mitgelieferten Extrateilen befinden sich 2 Schlauchhalterungsanschlüsse zur leichteren Anbringung der Schläuche, die den Sicherheitsbestimmungen entsprechen und in zwei verschiedenen Größen ausgeführt sind (auszuwählen je nach gegebener Gasart).
- Den Schlauch an den Schlauchhalterungsanschlüssen mit Schlauchschellen sichern, die den Sicherheitsbestimmungen entsprechen.

Nach Erstellung des Gasanschlusses die Leitungen mit Hilfe einer Seifenlösung auf Austritte überprüfen und gegebenenfalls beseitigen. Wir erinnern, daß für eine unsachgemäße Funktionstüchtigkeit der Anlage der Installateur haftbar gemacht wird

#### Ersetzung der Einspritzventile

Das Gerät ist vorbereitet für die Versorgung mit GPL-Gas (Flüssiggas), d.h. das Einspritz- und das Selbstregelventil sind im Werk für diese Gasart ausgewählt und tariert worden.

Sollte das Gerät mit einer anderen Gasart versorgt werden, ist das eingebaute Einspritzventil "A" mit dem jeweils erforderlichen zu ersetzen;

- Die Sperrfeder des Brenners aushaken.
- nach Lockern der Schraube "B" den Brenner wegschieben.
- das Einspritzventil mit dem geeigneten Ventil ersetzen (siehe Tabelle).
- alle Teile in ihre vorherige Position zurückbringen und auch die Sperrfeder des Brenners wieder einhaken.

### E CONEXION DEL GAS (solo para modelos con + GAS)

Tomado en consideración los reglamentos locales, la conexión con la tubería del gas se puede efectuar sea con un tubo rígido, que con un tubo flexible, ver figura. Para la instalación con tubo flexible:

- En dotación se suministran dos empalmes portagoma que favorecen la instalación de las tuberías, conformes a las normativas de seguridad, con diferentes dimensiones, en función del tipo de gas utilizado.
- Bloquear el tubo sobre los empalmes portagoma con sbrzaderas conformes a las normativas de seguridad.

Una vez que se haya efectuado la conexión, verificar e individualuar eventuales fugas con solución jabonosa y eliminarlas; nos permitimo recordar la responsabilidad del instalador en el caso de funcionamiento defectuoso de la instalación.

#### Sustitución de los inyectores

La máquina está predispuesta para su alimentación con GPL (gas liquid), o sea tiene el inyector y el autoregulador y calibrados en fábrica para dicho tipo de gas.

Si a caso el gas fuera diferente, es necesario cambiar el inyector "A" instalado, con otro idóneo:

- desenganchar la pinza que bloquea el quemador.
- hacer resbalar el quemador después de haber aflojado el tornillo "B".
- substituir el inyector con el fabricado adrede (ver prospecto).
- posicionar de nuevo todas las piezas acordandose de enganchar nuevamente le abrazadera que bloquea el quemador.

### P LIGAÇÃO DO GÁS (apenas para modelos con + GAS)

Respeitando as normas internacionais de segurança, a ligação do gás pode ser feita quer com tubo rígido quer com tubo flexível (ver figura). No caso de instalação com tubo flexível:

- Em dotação são fornecidos 2 ligações para borracha a fim de favorecer a montagem de tubos, as quais correspondem às normas de segurança com diversas dimensões, em função do tipo de gas utilizado.
- Fixar o tubo nas ligações de borracha usando braçadeiras com parafuso correspondentes às normas de segurança.

Uma vez que a ligação foi efectuada, verificar e controlar eventuais fugas de gás mediante o uso de água e sabão e eliminá-las; lembramos que no caso de imperfeito funcionamento a responsabilidade é do instalador.







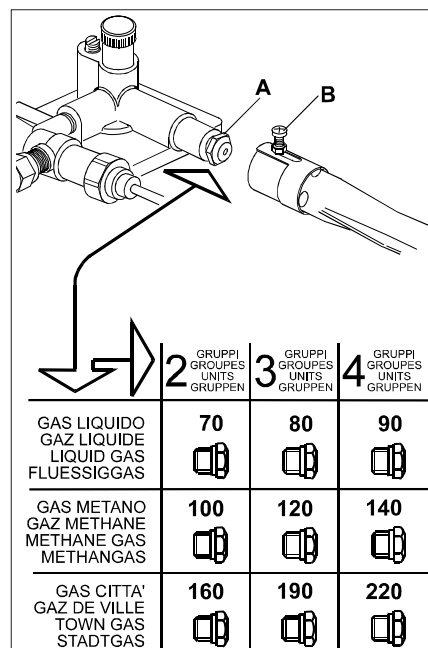
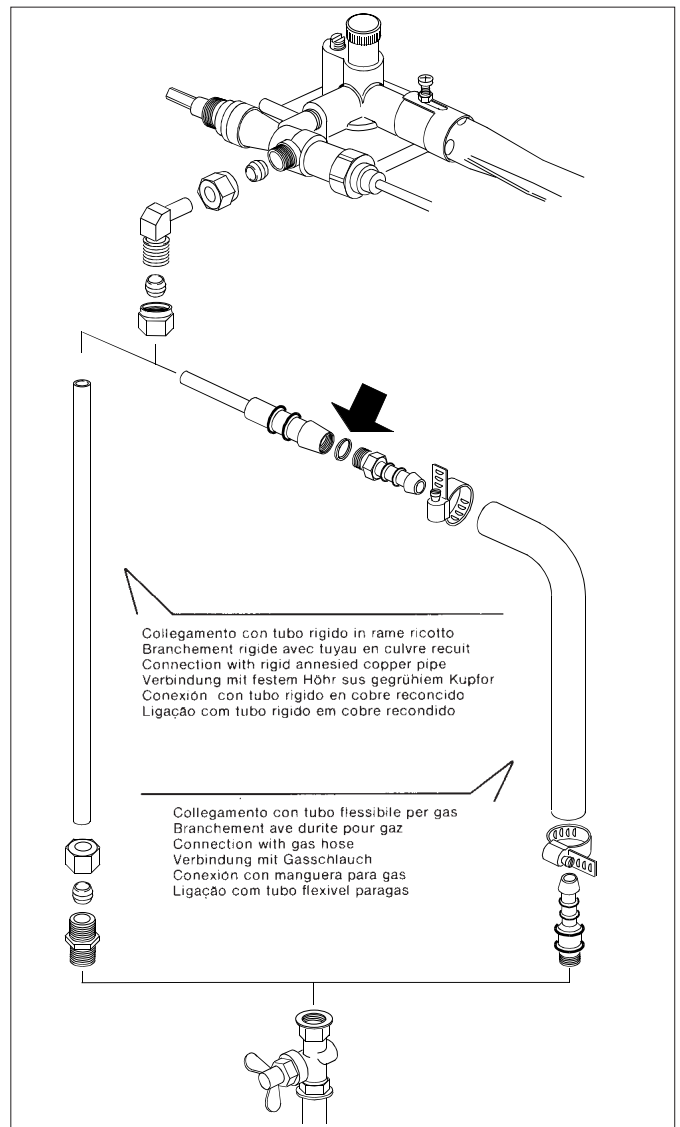

#### Substituição dos injectores

A máquina encontra-se predisposta para funcionar com GPL (gás líquido) o seja, tem o inyector e o auto-regulador montados e regulados na fábrica para tal tipo de gás.

Se o gás é diferente é necessário mudar o inyector "A" que se encontra montado, com aquele apropriado:

- desprender a mola de bloqueagem do queimador.
- retirar o queimador depois de ter desapertado o parafuso "B".
- substituir o inyector com aquele apropriado (ver tabela).
- montar tudo de novo não se esquecendo de montar a mola de bloqueagem do queimador.



	2 GRUPPI GROUPES UNITS GRUPPEN	3 GRUPPI GROUPES UNITS GRUPPEN	4 GRUPPI GROUPES UNITS GRUPPEN
GAS LIQUIDO GAZ LIQUIDE LIQUID GAS FLUESSIGGAS	70 	80 	90 
GAS METANO GAZ METHANE METHANE GAS METHANGAS	100 	120 	140 
GAS CITTA' GAZ DE VILLE TOWN GAS STADTGAS	160 	190 	220 

## Installazione - Installation - Installation - Installation - Instalación - Instalação

### I ACCENSIONE PIEZOELETTRICA DEL GAS (solo per modelli con + GAS)

Aprire il rubinetto dell'impianto del gas.  
Ruotare, premendo, in senso antiorario la manopola rubinetto gas (4) e premere ripetutamente il pulsante accensione piezoelettrica (3) fino a che non si accende il bruciatore sotto la caldaia.  
Controllare l'avvenuta accensione dalla finestrella e dopo alcuni secondi rilasciare la manopola (4).

### GB PIEZOELECTRIC GAS IGNITION (only for models with + GAS)

Open the gas tap.  
Press and turn the gas tap knob (4) counter-clockwise and repeatedly press the piezoelectric switch-on push-button (3) until the burner under the boiler lights up.  
Check through the observation window that the burner is lit and, after a few seconds, release the knob (4).

### F ALLUMAGE A PIEZO-ÉLECTRIQUE DU GAZ (seulement pour modèles avec + GAS)

Ouvrir le robinet de l'installation du gaz.  
Tourner dans le sens contraire, en appuyant, la touche du robinet du gaz (4) et pousser de façon répétée sur le bouton d'allumage piézoélectrique (3) jusqu'à ce que le brûleur qui se trouve sous la chaudière s'allume.  
Vérifier l'allumage par la petite fenêtre et, après quelques secondes, relâcher la touche (4).

### D PIEZOELEKTRISCH GAS EINSCHALTEN (ausschl. für Modelle + GAS)

Den Gashahn aufdrehen.  
Drücken Sie den Gasregler (4), und drehen Sie ihn gegen den Uhrzeigersinn; drücken Sie mehrmals die Taste 'piezoelektrische Zündung' (3), bis daß der unter dem Heizkessel installierte Gasbrenner gezündet wird.  
Kontrollieren Sie die Zündung über das Schauenfenster, und lassen Sie den Gasregler (4) einige Sekunden nach erfolgter Zündung los.

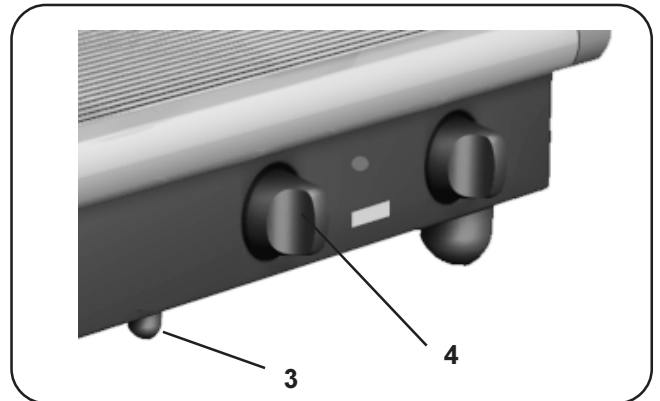

### E ENCENDIDO PIEZOELECTRICO DEL GAS (solo para modelos con + GAS)

Abrir el grifo de la instalación de gas.  
Girar, apretando, en sentido contrario a las agujas del reloj el mando de la válvula del gas (4) y pulsar repetidamente el botón de encendido piezoeléctrico (3) hasta que no se encienda el quemador que está debajo de la caldera.  
Controlar que se hay producido el encendido desde la ventanilla y después de unos segundos dejar de apretar el mando (4).

### P ACENDIMENTO PIEZOELECTRICO DO GÁS (apenas para modelos con + GÁS)

Abra a torneira da instalação do gás.  
Rodar o manipulo torneira do gás (4) em sentido contrário aos ponteiros do relógio, mantendo o mesmo carregado e carregar várias vezes no botão de acendimento piezoelectrico (3) até o queimador, que se encontra debaixo da caldeira, acender.  
Verificar se a janela acendeu e após alguns segundos abandonar o manipulo (4).

## Installazione - Installation - Installation - Installation - Instalación - Instalação

### I IMPIANTO DI RISCALDAMENTO A GAS (solo per modelli con + GAS)

#### Regolazione della combustione

- La fiamma si deve presentare di colore azzurro, non deve staccarsi dal bruciatore e non deve avere bordi giallognoli.
- Posizionare opportunamente la serranda aria "C".
- L'altezza della fiamma deve risultare come indicato in figura 1.

#### Regolazione della fiamma in esercizio

- Agire sulla vite "D".
- La taratura deve essere inferiore a quella impostata per il pressostato.

#### Regolazione del minimo di esercizio

- Agire sulla vite "E".
- L'altezza della fiamma deve risultare come indicato in figura 3.

### F INSTALLATION DE CHAUFFAGE A GAZ (seulement pour modèles avec + GAS)

#### Reglage de la combustion

- La flamme doit présenter une couleur bleue claire, ne doit pas se détacher du brûleur ni avoir les bords jaunâtres.
- Bien positionner le bouchoir à air "C".
- Le hauteur de la flamme doit être comme indiqué sur la figure 1.

#### Reglage de la flamme en fonctionnement

- Agir sur la vis "D"
- Le calibre doit être inférieure à celui qui est imposé pour le pressostat.

#### Reglage du minimum de fonctionnement

- Agir sur la vis "E".
- La hauteur de la flamme doit être comme indiqué sur la figure 3.

### D GAS-BEHEIZUNGSANLAGE (ausschl. für modelle + GAS)

#### Verbrennungs-Einstellung

- Die Flamme muss hellblauer Farbe sein, sie muss direkt am Brenner anliegen und darf keine gelblichen Ränder aufweisen.
- Die Luftklappe "C" sachgerecht einstellen.
- Die Flammenhöhe muss der Angabe in Abbildung 1 entsprechen.

#### Einstellung der Betriebs-Flammenhöhe

- Einstellung bei Schraube "D" vornehmen.
- Die Tarierung muss niedriger als die beim Druckschalter eingestellte sein.

#### Einstellung der Betriebs-Minimalflamme (Sparflamme)

- Einstellung bei Schraube "E" vornehmen.
- Die Flammenhöhe muss der Angabe in Abbildung 3 entsprechen.

### E INSTALACION DE CALEFACCION DE GAS (solo para modelos con + GAS)

#### Regulación de la combustión

- La llama tiene que ser de color azul, no tiene que alejarse del quemador y no tiene que tener los bordes amarillentos.
- Posicionar oportunamente el cierre metálico de aire "C".
- La llama tiene que ser alta como indicado en la figura 1.

#### Regulación de la llama en ejercicio

- Obrar sobre el tornillo "D"
- La calibración tiene que ser inferior a la establecida por el presostato.

#### Regulación del mínimo de ejercicio

- Obrar sobre el tornillo "E".
- La llama tiene que ser alta como indicado en la figura 3.

### GB CONNECTION TO GAS HEATING (only for models with + GAS)

#### Adjustment of the combustion

- The flame must be blue. It should not be detached from the burner and should not be yellowish around the edges.
- Position the air lock C at the right moment.
- The height of the flame must be as shown in figure 1.

#### Adjustment of the flame in operation

- Adjust screw D.
- The calibration must be less than that imposed for the pressurestat.

#### Adjustment of the operating minimum

- Adjust screw E.
- The height of the flame must be as shown in figure 3.

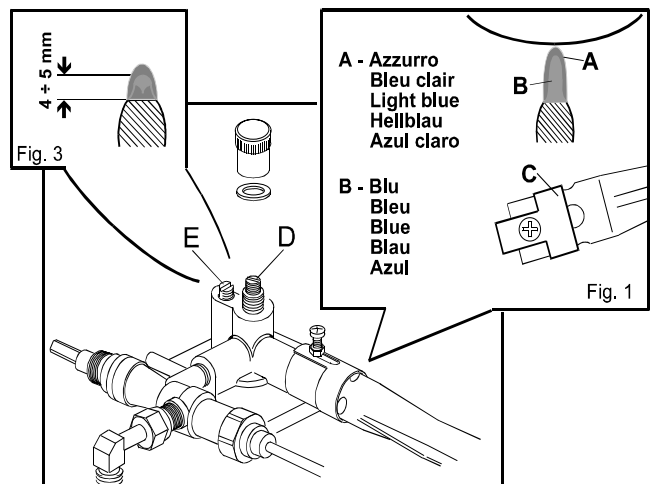

### P INSTALAÇÃO DE AQUECIMENTO A GÁS (apenas para modelos con + GAS)

#### Regulação da combustão

- A chama deve ter uma cor azul, não se deve separar do queimador e não deve ter os bordos amarelados.
- Regular devidamente a abertura do ar "C".
- A altura da chama deve resultar tal como indicado na fig.1.

#### Regulação de chama durante o funcionamento

- Usar o parafuso "D"
- A regulação deve ser inferior àquela programada para o pressostato.

#### Regulação do "Mínimo" de funcionamento

- Usar o parafuso "E"
- A altura da chama deve resultar tal como indicado na fig.3.

## Installazione - Installation - Installation - Installation - Instalación - Instalação

### I CHECK UP FUNZIONAMENTO

Verificare le condizioni per un buon funzionamento

- 1) **ALLACCIAMENTO IDRAULICO**  
assenza di perdite dagli allacciamenti o dai tubi
- 2) **ALLACCIAMENTO GAS**  
assenza di perdite  
combustione corretta
- 3) **FUNZIONAMENTO**  
Tenuta valvola antirisucchio  
Pressione in caldaia e d'esercizio rispondenti ai valori normali  
Corretto funzionamento del pressostato  
Corretto funzionamento pressostato del gas (quando esiste)  
Corretto funzionamento dell'autolivello  
Corretto funzionamento delle valvole di espansione  
Verifica dell'erogazione di acqua dal gruppo  
Verifica dosi  
Verifica temperatura di erogazione acqua calda  
Verifica della dose di macinato e della funzionalità del macinacaffè

### F CHECK-UP FONCTIONNEMENT

Vérifier les conditions pour un bon fonctionnement

- 1) **RACCORDEMENT HYDRAULIQUE**  
Absence de pertes des raccords ou des tuyaux
- 2) **RACCORDEMENT GAZ**  
Absence de pertes  
Combustion correcte
- 3) **FONCTIONNEMENT**  
Tenue valve anti-remous  
Pression en chaudière et de fonctionnement répondant aux valeurs normales  
Fonctionnement correct du pressostat  
Fonctionnement correct du pressostat du gaz (quand il existe)  
Fonctionnement correct des valves d'expansion  
Vérification du débit d'eau du groupe  
Vérification des doses  
Vérification de la température du débit d'eau chaude  
Vérification des doses de moulu et du bon fonctionnement du moulin à café

### E CHECK-UP FUNCIONAMIENTO

Verificar las condiciones para un buen funcionamiento:

- 1) **ENLACE HIDRAULICO**  
No deben verificarse pérdidas en las conexiones o en las tuberías.
- 2) **ENLACE GAS**  
No deben verificarse pérdidas.  
La combustión debe ser correcta.
- 3) **FUNCIONAMIENTO**  
Hermeticidad de la válvula contra el rechupe (anterechupe).  
Presión en caldera y del ejercicio correspondiente a los valores normales.  
Funcionamiento correcto del presóstato.  
Funcionamiento correcto del presóstato del gas (si hay).  
Funcionamiento correcto del auto-nivel.  
Correcto funcionamiento de las válvulas de expansión.  
Comprobación de la erogación de agua del grupo  
Comprobación de las dosis.  
Comprobación de la temperatura de erogación de agua caliente.  
Comprobación de las dosis del molido y del funcionamiento del molinillo.

### GB CHECK-UP OPERATIONS

For correct operation, check these conditions:

- 1) **HYDRAULIC CONNECTION**  
Absence of leaks from the connection or from the tubes
- 2) **GAS CONNECTION**  
Absence of leaks  
Correct combustion
- 3) **OPERATION**  
Antisuction valve seal  
Boiler pressure and operating pressure in conformity with normal values  
Correct functioning of the pressurestat  
Correct functioning of the gas pressurestat (when there is one)  
Correct functioning of the autolevel  
Correct functioning of the expansion valve  
Check of the water output of the group  
Dose check  
Temperature check of the hot water output  
Check of the ground doses and of the functioning of the coffee grinder

### D RUNDUM-ÜBERPRÜFUNG FUNKTIONSTÜCHTIGKEIT

Überprüfen Sie, ob die Bedingungen für eine einwandfreie Funktionstüchtigkeit gegeben sind:

- 1) **WASSERANSCHLUSS**  
keine Austritte bei den Anschlüssen und Leitungen vorhanden.
- 2) **GASANSCHLUSS**  
keine Austritte  
sachgerechte Verbrennung.
- 3) **BETRIEB**  
Dichtigkeit des Rucksaugschutzventils  
Kessel- und Betriebsdruckwert entsprechen den Normalwerten  
Einwandfreie Funktion des Druckschalters  
Einwandfreie Funktion des Gas-Druckschalters (sofern vorhanden)  
Einwandfreie Funktion des Wasserniveaureglers  
Einwandfreie Funktion der Überdruckventile  
Überprüfung der Soll-Wasserausgabe aus der Ausgabe-Gruppe  
Überprüfung Dosiermengen  
Überprüfung der Kaffeepulver-Dosiermengen und der Funktionstüchtigkeit der Kaffeemühle

### P CHECK-UP FUNCIONAMENTO

Verificar as condições necessária para se obter um bom funcionamento:

- 1) **LIGAÇÃO DA ÁGUA**  
Ausência de perdas
- 2) **LIGAÇÃO DO GÁS**  
Ausência de perdas  
combustão perfeita
- 3) **FUNCIÓNAMENTO**  
Vedação da válvula "anti-chupagem"  
Pressão da caldeira e de funcionamento correspondentes aos valores normais  
Perfeito funcionamento do pressostato  
Perfeito funcionamento do pressostato do gás (quando existe)  
Perfeito funcionamento do auto-nível  
Perfeito funcionamento das válvulas de expansão  
Controle da saída de água do grupo  
Verificar as doses  
Controle temperatura do fornecimento de água quente  
Controle da dose de café moido e do funcionamento do moinho de café

## Installazione - Installation - Installation - Installation - Instalación - Instalação

**I**

**ATTENZIONE:** TERMINATA L'INSTALLAZIONE PRIMA DI INIZIARE IL LAVORO ESEGUIRE UN LAVAGGIO DEI COMPONENTI INTERNI SEGUENDO LE ISTRUZIONI SOTTOINDICATE:

### GRUPPI

- Agganciare i portafiltri ai gruppi (senza caffè).
- Eseguire erogazioni per circa un minuto, per ogni gruppo.

### ACQUA CALDA

- Erogare ripetutamente acqua calda (azionando il relativo comando) sino a prelevare almeno 4 litri di acqua per macchina a 1 gruppo, 6 litri per macchina a 2 gruppi, 9 litri per macchina a 3 gruppi.

### VAPORE

- Erogare vapore dalle lance per circa un minuto, usando i relativi comandi.

*NB.* per eseguire le operazioni sopra riportate vedere le istruzioni riportate nei capitoli **EROGAZIONE.....**

**F**

**ATTENTION:** UNE FOIS TERMINÉE L'INSTALLATION ET AVANT DE COMMENCER À UTILISER LA MACHINE, EFFECTUER UN LAVAGE DES COMPOSANTS INTERNES EN SUIVANT LES INDICATIONS REPORTÉES CI-APRÈS.

### GROUPES:

- fixer les porte-filtres aux groupes (sans café);
- faire couler l'eau par chaque groupe pendant 1 minute environ.

### EAU CHAUDE:

- Débitier de façon répétée de l'eau chaude (en enclenchant la commande correspondante) jusqu'à ce que vous ayez prélevé au moins 4 litres d'eau par machine à 1 groupe, 6 litres par machine à 2 groupes, 9 litres par machine à 3 groupes.

### VAPEUR:

- Faire sortir la vapeur des tuyaux pendant environ une minute, en utilisant ses propres touches de commande.

*N.B.:* pour l'émission de l'eau froide ou chaude ou de la vapeur, voir les instructions reportées sur le MANUEL D'UTILISATION ET D'ENTRETIEN.

**E**

**ATENCION:** UNA VEZ TERMINADA LA INSTALACION, ANTES DE COMENZAR EL TRABAJO EFECTUAR UN LAVADO DE LOS COMPONENTES INTERNOS SIGUIENDO LAS INSTRUCCIONES MENCIONADAS A CONTINUACION.

### GRUPOS.

- Enganchar los portafiltras a los grupos (sin café)
- Erogar agua de cada grupo durante cerca de 1 minuto.

### AGUA CALIENTE:

- Abrir el agua caliente de forma continua, accionando el mando correspondiente, hasta sacar al menos 4 litros de agua de la máquina a 1 grupo, 6 litros de la máquina a 2 grupos, 9 litros de la máquina a 3 grupos.

### VAPOR:

- Erogar vapor de las lanzas durante aproximadamente un minuto, usando los mandos correspondientes.

*NOTA:* para efectuar la erogación de agua, agua caliente y vapor ver las instrucciones en el MANUAL DE USO Y MANUTENCION.

**GB**

**ATTENTION:** AFTER INSTALLING THE MACHINE AND BEFORE STARTING TO OPERATE IT, CLEAN ALL THE INTERNAL COMPONENTS AS DESCRIBED BELOW:

### COFFEE DISPENSERS:

- Connect the (empty) filter-holders to the dispenser units.
- Dispense water from each dispenser for about one minute.

### HOT WATER:

- Dispense hot water repeatedly (using the relative command) until at least 4 liters of water have been dispensed from the 1-group machine, 6 liters of water from the 2-group machine and 9 liters from the 3-group machine.

### STEAM:

- Allow the steam to flow through the nozzles for approximately one minute, using the appropriate commands.

*NOTE:* See the instructions in the USE and MAINTENANCE MANUAL for dispensing water, hot water and steam.

**D**

**ACHTUNG:** IST DIE AUFSTELLUNG ERFOLGT MÜSSEN DIE INNEREN BESTANDTEILE GESPÜLT WERDEN, BEVOR DIE MASCHINE IN BETRIEB GESETZT WIRD. MAN MUß DABEI FOLGENDERMAßEN VORGEHEN:

### FUNKTIONSEINHEITEN:

- Die Filterhalter in die Einheiten einrasten (ohne Kaffee).
- Aus jeder Einheit etwa 1 Minute lang Wasser ausströmen lassen.

### WARMES WASSER:

- Wiederholt (über den entsprechenden Steuerbefehl) Heißwasser austreten lassen, bis bei Maschinen mit 1 Abgabeeinheiten wenigstens 4 Liter, bei Maschinen mit 2 Abgabeeinheiten wenigstens 6 Liter und bei Maschinen mit 3 Abgabeeinheiten wenigstens 9 Liter abgegeben wurden.

### DAMPF:

- Führen Sie den Zyklus zur Wasserdampfabgabe etwa eine Minute lang durch, indem Sie wiederholt die entsprechenden Tasten drücken.

*Nebenbemerkung:* In dieser Gebrauchs- und Wartungsanleitung wird erklärt wie man das Wasser, bzw. das warme Wasser oder den Dampf ausströmen läßt.

**P**

**ATENÇÃO:** UMA VEZ TERMINADA A INSTALAÇÃO DA MÁQUINA, ANTES DE INICIAR O TRABALHO PROCEDER À LAVAGEM DO INTERIOR SEGUINDO AS INSTRUÇÕES A SEGUIR INDICADAS.

### GRUPOS:

- Prender o manípulo dos filtros aos grupos (sem café).
- Mandar sair água de cada grupo durante cerca de 1 minuto.

### ÁGUA QUENTE:

- Distribuir mais vezes água quente (accionando o respectivo comando) até levantar pelo menos 4 litros de água para a máquina de 1 grupo, 6 litros para a máquina de 2 grupos, 9 litros para a máquina de 3 grupos.

### VAPOR:

- Mandar sair vapor dos esguichos por cerca de um minuto, utilizando os comandos específicos.

*NB:* para proceder à distribuição de água, água quente e vapor consultar as instruções contidas no MANUAL DE UTILIZAÇÃO E MANUTENÇÃO.

## Smontaggio - Disassembly - Demontage - Abmontierung - Desmontaje - Desmontagem

**I** **SCALDATAZZE:** svitare le viti (A) e rimuovere le griglie.  
**FIANCATE:** allentare la vite (B) e rimuovere la fiancata.

**GB** **CUP WARMER:** loosen the screws (A) and remove the grids.  
**SIDES:** loosen the screw (B) and remove the side panel.

**F** **CHAUFFE-TASSES:** dévisser la vis (A) et ôter les grilles.  
**COTES:** dévisser la vis (B) et enlever la partie latérale.

**D** **TASSENWÄRMER:** Lösen Sie die Schrauben (A) und nehmen Sie die Gitter ab.  
**SEITENWÄNDE:** Lösen Sie die Schrauben (B) und nehmen Sie das Seitenteil ab.

**E** **CALIENTATAZAS:** destornillar los tornillos (A) y desmontar las rejillas.  
**COSTADOS:** aflojar los tornillos (B) y desmontar el panel lateral.

**P** **TABULEIRO PARA AQUETAR CHÁVENAS:** desparafusar os parafusos (A) e retirar as grelhas.  
**PARTES LATERAIS:** afrouxar os parafusos (B) e retirar a parte lateral.

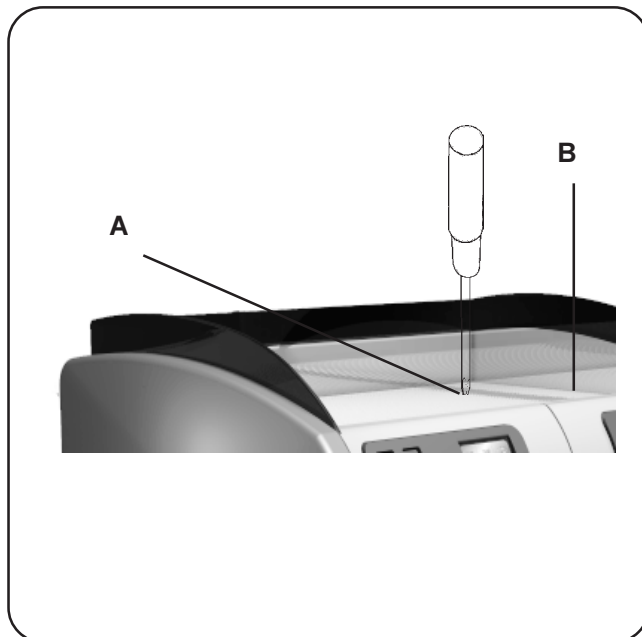

## Regolazioni - Setting - Reglages - Einstellungen - Regulaciones - Regulações

**I** **MACCHINA EQUIPAGGIATA CON TERMOSTATO DI SICUREZZA**

In caso di intervento del termostato, riarmare

**GB** **MACHINE EQUIPPED WITH SAFETY THERMOSTAT**

In case of thermostat intervention, switch on again

**F** **MAQUINE EQUIPÉE DE THERMOSTAT DE SURETÉ**

En cas d'intervention du thermostat, brancher de nouveau

**D** **MIT SICHERHEITSTHERMOSTAT AUSGESTATTETE MASCHINE**

Falls der Thermostat ausgelöst wird, ihn wiederinschalten

**E** **MAQUINAS EQUIPADAS CON TERMOSTATO DE SEGURIDAD**

En caso de intervención del thermostat, reencender de nuevo

**P** **MAQUINA EQUIPADA COM TERMOSTATO DE SEGURANÇA**

Em caso de intervenção do thermostat, reacender de novo

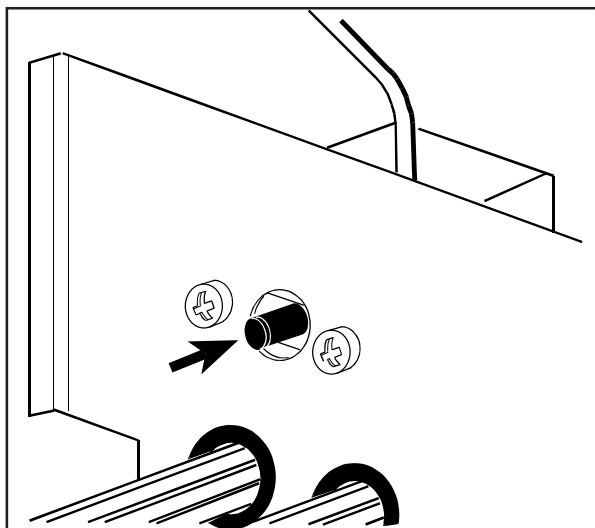

**I** **BY-PASS**

A - Vite di regolazione pressione pompa

**GB** **BY-PASS**

A - Screw for adjusting the pump pressure

**F** **BY-PASS**

A - Vis de réglage pression pompe

**D** **BY-PASS**

A - Pumpendruck-Einstellschraube

**E** **BY-PASS**

A - Tornillo regulación bomba

**P** **BY-PASS**

A - Parafuso de regulação pressão bomba

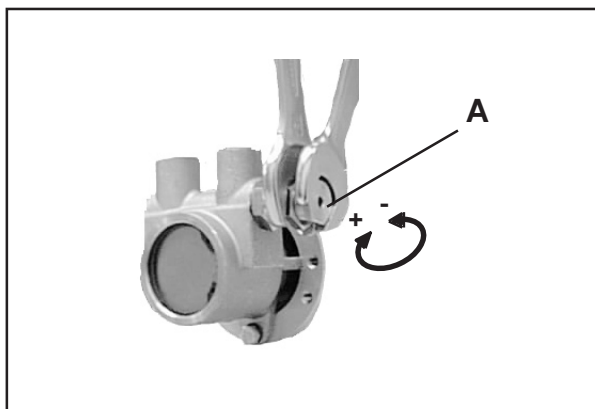

**I** **MISCELATORE**

Regolazione della temperatura dell'acqua

**GB** **HOT WATER SAWING DEVICE**

Water temperature adjustment

**F** **ECONOMISEUR**

Réglage de la température de l'eau

**D** **HEISSWASSERSPARANLAGE**

Wassertemperatureinstellung

**E** **ECONOMIZADOR**

Regulación de la temperatura del agua

**P** **ECONOMIZADOR**

Regulação da temperatura da água

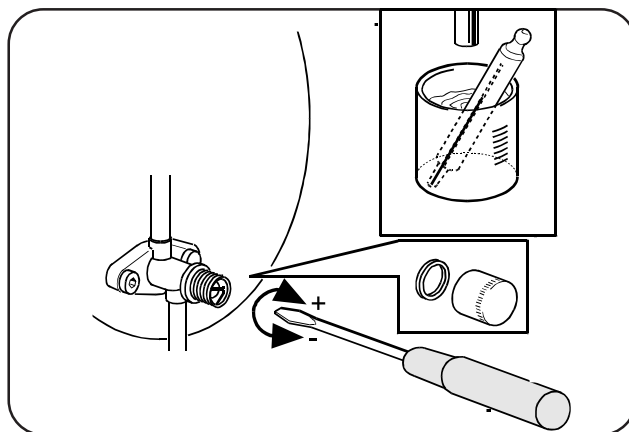

## USE

## INDEX

Daily Switch-On

Gas installation switch-on  
(for "G" machines only)

Heating phase

Delivery of the coffee

Other hot beverages

Water level control of boiler

Cleaning and maintenance

Cautions

Defects - Malfunctions

## Certification for materials in contact with food used in FAEMA products

We hereby certify that the cleaning materials (used as specified in the manual) and the materials used in our products in contact with food, are suitable for foodstuff or substances for personal use, and the machine is conform to the HACCP system.

## CE Declaration of conformity

According to the EC Directives

We, **FAEMA S.P.A.** hereby declare that the design and construction of the machines designated below, as marketed FAEMA conform to the relevant safety and health requirements of the EC Directive.

This declaration shall not apply to machines modified without FAEMA approval.

Machine type: D92/S..... (DUE/S.....)

Machine number: refer to machine data label

Relevant EC Directives: **98/37/CE**

**73/23/CEE, 93/68/CEE**

**89/336/CEE**

**97/23/CE**

**EC Machinery Directive**

**EC Low Voltage Directive**

**EC Electromagnetic Compatibility Directive**

**Pressure Equipment Directive (PED)**

Applied harmonized Standards: EN 292-1, EN 292-2, EN 60335-1, EN 60335-2-15, EN 55014, EN 61000-3, EN 61000-4, EN 60335-2-75

Description pressure equipment:

	P <sub>max</sub>	T <sub>max</sub>	Fluid	Capacity (L)			
				1 unit	2 units	3 units	
Service boiler	2 bar	133° C	water/steam	8	11	17,5	

	P <sub>max</sub>	T <sub>max</sub>	Fluid	Capacity (L)	N° Heat exchanger		
					1 unit	2 units	3 units
Heat exchanger	12 bar	133° C	water	0,65	1	2	3

Applied standard: Raccolte M, S, VSR edizione '78 e '95

Source of applied standards: Via XXV Aprile 15, San Donato Milanese (Mi), Italy

Date: 01.09.2003

Signature:



L'Amministratore Delegato  
Daniele Bert

## Daily Switch-On



"Before using the machine make sure that:  
the main electricity supply ON/OFF switch is ON;  
the water supply and water softener taps are open ."

Turn the main switch (1) to position 1.  
The boiler is filled until the set level is reached.  
Turn the main ON/OFF switch (1) to position 2.  
"Heating" now begins.

At the end of the day, turn the machine OFF by turning the main ON/OFF switch (1) to position 0.

## Gas installation switch-on (for "G" machines only)



" Don't switch on the gas installation when the boiler is under pressure ".

Before using the machine check that:  
- the main electricity supply ON/OFF switch is ON;  
- the main water supply tap is open .  
- the gas supply tap is open.

Turn the main switch ON/OFF (1) to position 1.  
The machine completes the operations described under " **Daily Switch-On** ".  
Press and turn the gas tap knob (4) counter-clockwise and repeatedly press the piezoelectric switch-on push-button (3) until the burner under the boiler lights up.  
Check through the observation window that the burner is lit and, after a few seconds, release the knob (4).  
"Heating" now begins.

At the end of the day, switch off the machine by turning the ON/OFF switch (1) to the "0" position and close the gas tap (4) by turning it to the "0" position.

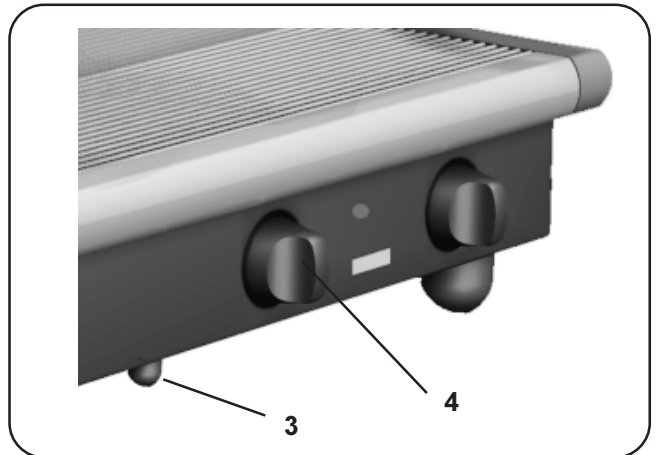

## Heating phase

During heating, if one of the coffee dispensing button (2) is pressed, the machine dispenses a coffee at the temperature reached at the time.  
Heating is completed when the boiler gauge indicator (14) remains stable in the green area.

The machine is now ready to dispense coffee, steam and hot water.  
To make sure that the dispenser unit and the filter holder (10) are at similar temperatures, press the coffee dispensing button(2) and let the machine dispense coffee for a few seconds. Then press the button (2) to stop dispensing.

## Delivery of the coffee

Remove the filter holder (10), empty out any coffee grouts and fill it up with 1 or 2 servings of ground coffee, depending on the filter holder used.  
Press the ground coffee in filter down uniformly, using the grinder/doser presser.  
Remove any residues of ground coffee from the filter rim.  
Fit and tighten the filter holder (10) on the coffee dispenser unit, positioning the cup (or cups) under the nozzle (or nozzles) of the filter holder (10).  
Press the coffee dispensing button (2) for dispensing.  
When the required serving is complete, press the button (2) to stop dispensing.

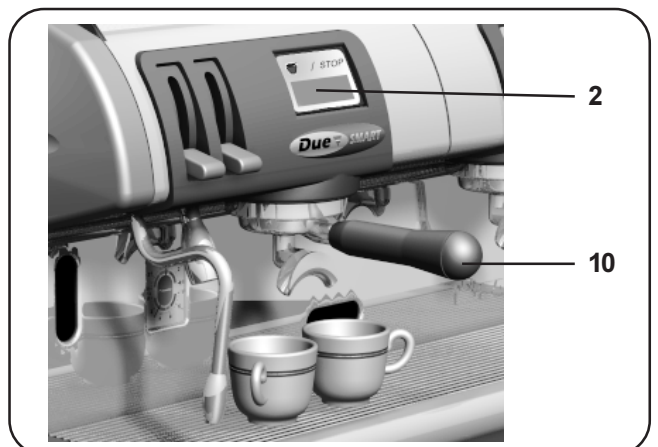

## Other hot beverage

### Steam dispensing

Put a cup with the beverage you wish to heat under the right or left steam nozzle (6).

Completely immerse the steam nozzle in the beverage.

Push the steam control lever (7) upward, allow the beverage to heat to the desired temperature, then lower the control lever.

### Heating milk for frothy coffee (cappuccino)

Use a tall narrow jug and fill it up to about the half-way mark. Then plunge the steam jet pipe (6) into the milk.

Gradually open up the steam tap (7) and heat the milk for a few seconds.

When the required amount of froth has been made and the temperature is sufficiently high, stop the flow of steam by turning knob (7) the other way (towards "0").

When the steam jet pipe (6) is no longer required, clean it thoroughly with a sponge and a clean cloth.

### Dispensing hot water

Put a cup or other container under the hot water spout (8).

Lift lever (9) to dispense the desired amount of hot water.

Stop the dispensing by put lever (9) back into its original position.

**Note:** At the conclusion of each steam dispensing phase, clean the inside of the steam nozzle as follows:

Turn the nozzle towards the cup tray and carefully activate steam dispensing at least once.

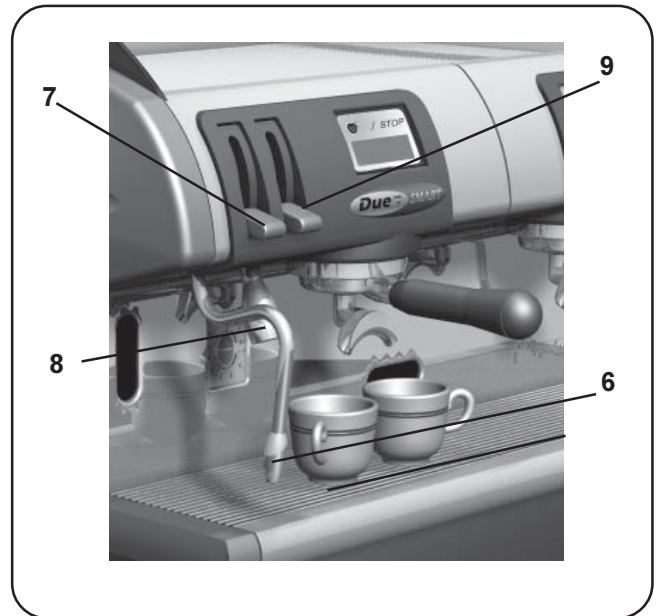

## Water level control of boiler

The machine is fitted with a series of automatic level control devices to keep the water in the boiler at a pre-set level.

### Filling the boiler with water using the manual service tap

This function should be used only if the electronic level control devices are not working correctly.

Press the filling lever (5), taking care not to exceed the MAX. level on the boiler water level indicator (13).

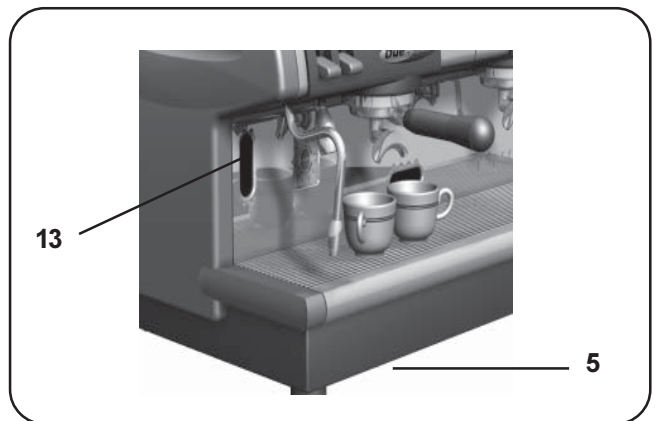

## Cleaning and maintenance

### Cleaning dispensing unit

*This operation must be made on all the groups at the end of each working day*

- 1) Using a brush, clean the cover gasket.
- 2) Insert the rubber disk into the filter-holder with its filter.
- 3) Pour in a packet or dosing cupful of detergent powder
- 4) Attach the filter-holder to the dispenser unit and make a few coffee cycles.
- 5) Remove the filter-holder and clean the shower with a sponge.
- 6) Flush each dispenser unit with water for about 30 seconds.

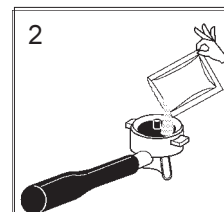
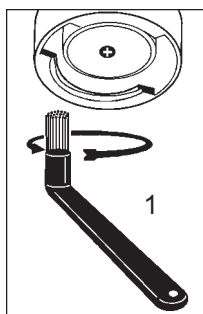

### Filter-holders

- 1) Put a liter of cold water in a suitable container and add detergent.
- 2) Soak the filter-holders in this solution for about 2 hours.
- 3) Remove the filters from the filter-holders and wash the parts in the same detergent solution, using a small sponge.
- 4) Flush thoroughly with cold water.
- 5) Reinstall the filters in the filter-holders, making sure that filter-retainer spring seats properly.

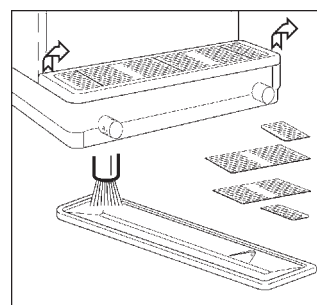

### Steam and hot water dispensing pipes

Using a clean sponge, wash with hot water removing any organic residue present. Rinse carefully.

To clean the inside of the steam nozzle, follow these steps:

Turn the nozzle towards the cup tray and carefully activate steam dispensing at least once.

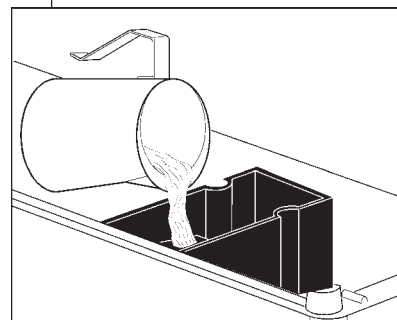

### Grille and Drip Basin

Remove the grille from the basin, extract the grille sections and complete the cleaning operation under running water.

### Discharge Basin

At the end of the working day, pour about a liter of hot water into it to remove any discharge residues.

### Bodywork

Use a soft cloth and cleaning products WITHOUT ammonia or abrasives, removing any organic residue present in the work area.

N.B. Do not spray liquids into the panel slots.



#### ATTENTION

When the machine has not been used for more than 8 hours, and in any case once a day, the internal components must be washed before use, in accordance to the following instructions:

#### Supply Groups

Insert the filter carriers into the groups (without coffee) and dispense from each group for one minute.

#### Hot water

Dispense hot water repeatedly (using the relative command) until at least 4 liters of water have been dispensed from the 1-group machine, 6 liters of water from the 2-group machine and 9 liters from the 3-group machine.

#### Steam

Allow the steam to flow for approximately one minute, using the appropriate commands.

## Cautions



### Danger of burns

The areas marked with this sign become hot.  
Great care should be taken when in the vicinity of these areas.



**WARNING:** Hot surface  
**ACHTUNG:** Heisse Oberfläche  
**ATTENTION:** Surface chaude  
**ATTENZIONE:** Superficie calda

## GENERAL

Use of gas operated appliances in premises smaller than 12 m<sup>2</sup> is not permitted.

If a gas heated installation is used, change the flexible tube at the due expiry date.

The manufacturer disclaims all liability for damages to items or persons due to improper use or due to the coffee machine being used for reasons other than its intended use.

Never work the coffee machine with wet hands or naked feet.

### Cup-warming plate

Place only coffee cups, cups and glasses to be used in conjunction with the coffee machine on the cup-warming plate.

Ensure that the coffee cups are completely drained before placing them on the cup-warming plate.

No other objects shall be placed on the cup-warming plate.

### MACHINE CLOSE-DOWN

When the machine remains unattended for a long period of time (at night, during the weekly closing day or during holidays) the following operations shall be performed:

- Remove the plug or switch off the main switch.
- Close the water tap.
- Close the gas tap.

Non-compliance with these safety measures exonerates the manufacturer from all liability for malfunctions or damage to persons or items.

### Danger of Burns

Do not place the hands or other parts of the body close to the coffee distribution points, or near to the steam and hot water nozzles.

Ensure that the machine is not handled by children or persons who have not been instructed in its correct use.

## MAINTENANCE AND REPAIR

If the machine does not function correctly, switch it off, turn off the main switch and call the service agent.

Only qualified and authorised servicing personnel should be called.

Use only original spare parts.

Maintenance activities performed by unqualified personnel may jeopardise the safety of the machine.

If the electric cable is damaged, switch off the machine and apply to the servicing department for a replacement.



The following measures are indispensable for ensuring operational and functional safety:

- Comply with all the manufacturer's instructions.
- Ensure that specialized technicians periodically verify that the protection devices are intact and that all the safety devices function correctly (the first inspection should be made within 3 years and subsequently once yearly).

### Regeneration of the Water Softener

The machine must be installed with an ionic resin water softener.

The water softener may be of different types, with different resin capacities and different periods of validity.

The resins are regenerated by adding coarse kitchen salt or salt pastilles to the water softener.

If the regeneration of the resins is not made at the due dates, calcareous deposits will form which progressively decrease the machine's efficiency until its functions are completely blocked.

The regeneration due dates and method thereof may be found in the instructions provided with the equipment.

If regeneration is performed at the due dates, the machine is maintained in ideal working conditions.

## Defects - Malfunctions

### Direct action by the customer

Before calling service personnel, to avoid useless expense, check whether the machine problem corresponds to one of the cases listed below.

PROBLEM	CAUSE	SOLUTION
The coffee machine is not working.	No electricity supply.	Check the electricity supply. Check the position of the ON/OFF switch (1).
The coffee machine is not heating up.	ON/OFF switch (1) position incorrect.	Turn the ON/OFF switch (1) to position 2.
Leaking from the filter holder rim (10).	Underpan gasket dirty with coffee.	Clean using the special brush provided.
Coffee dispensing time too short.	Coffee ground too coarse. Coffee too old.	Use a finer grind. Use new coffee.
Coffee drips out of machine.	Filter holes blocked or filter holder (10) outlet hole dirty. Coffee ground too fine.	Clean. Use a coarser grind.
Loss of water under the machine.	Discharge well clogged up. Discharge pan hole blocked.	Clean. Clean.
Machine heated up, but it does not dispense coffee.	Water supply or water softener tap closed. No water in system.	Open. Wait until water is available or call a plumber.

**Schema elettrico - Wiring diagram - Schéma électrique -  
Elektrischer Schaltplan - Esquema electrico - Esquema eléctrico**

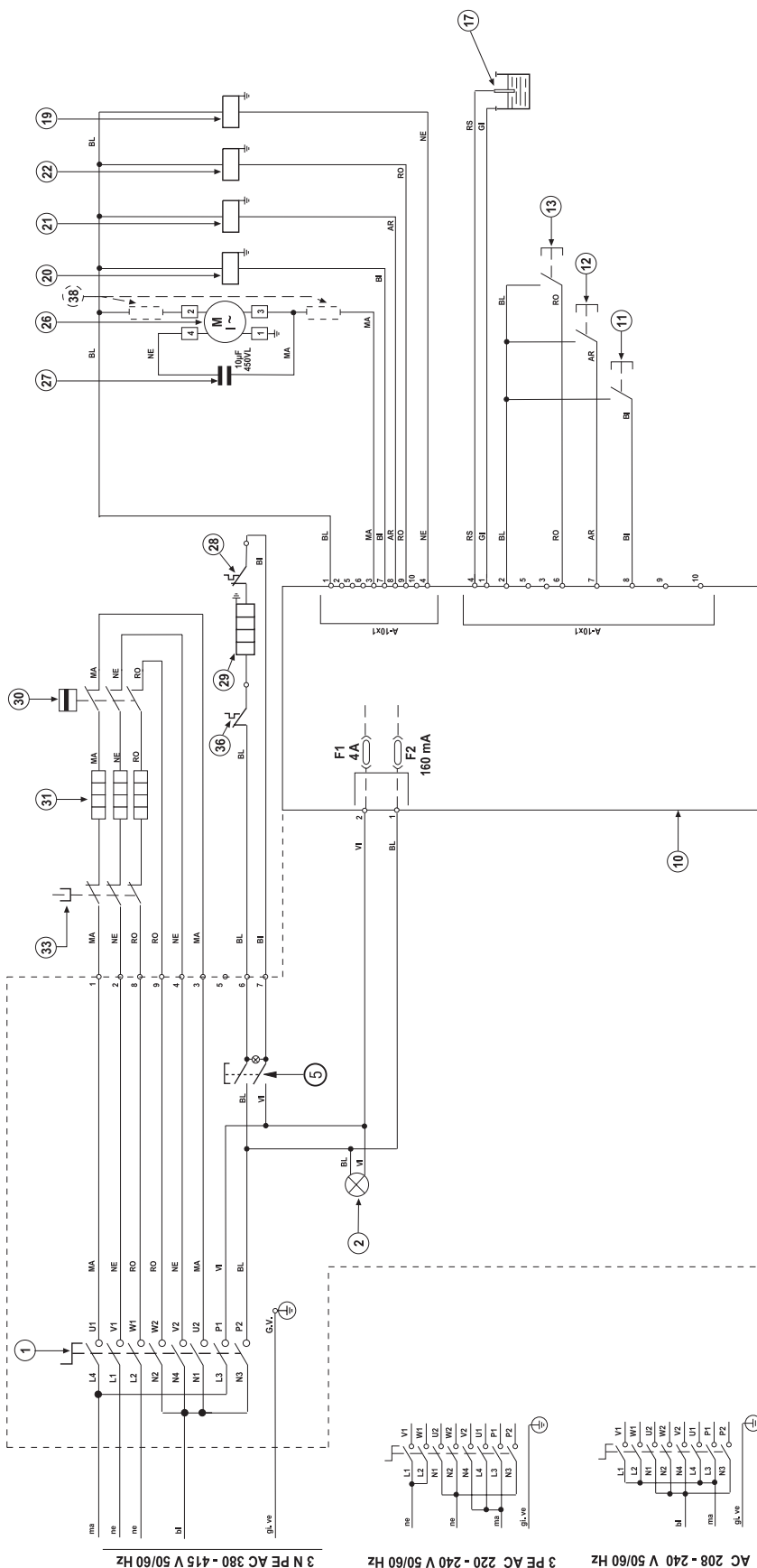

CONNESSIONI - PLUGS		CAVETTI - WIRES	
		AR = ARANCIONE / orange	MA = MARRONE / brown
		BI = BIANCO / white	NE = NERO / black
		BL = BLU / blu	RO = ROSSO / red
		GI = GIALLO / yellow	RS = ROSA / pink
		GR = GRIGIO / gray	VL = VIOLA / violet
		G.V. = GIALLO VERDE / yellow-green	BB = BIANCO BLU / white blu

Due - SMART S  
rev. 1

3 N PE AC 380 - 415 V 50/60 Hz

3 PE AC 220 - 240 V 50/60 Hz

AC 208 - 240 V 50/60 Hz

## Legenda - Legend - Legende - Legende - Leyenda - Legenda

### I LEGENDA

- 1 = Interruttore generale
- 2 = Lampada spia ON-OFF
- 5 = Interruttore scaldatazze
- 10 = Scheda elettronica
- 11 = Pulsante caffè gruppo 1
- 12 = Pulsante caffè gruppo 2
- 13 = Pulsante caffè gruppo 3
- 17 = Sonda livello
- 19 = Elettrovalvola livello
- 20 = Elettrovalvola gruppo 1
- 21 = Elettrovalvola gruppo 2
- 22 = Elettrovalvola gruppo 3
- 26 = Motore pompa
- 27 = Condensatore pompa
- \* 28 = Termostato scaldatazze
- \* 29 = Resistenza scaldatazze
- 30 = Pressostato
- 31 = Resistenze caldaia
- 33 = Protettore termico caldaia
- \* 36 = Protettore termico scaldatazze
- \* 38 = Fusibili pompa

I componenti - \* - sono applicati solo in alcune configurazioni di prodotto.

### GB LEGEND

- 1 = Main switch
- 2 = ON-OFF pilot lamp
- 5 = Cup-heater switch
- 10 = Main electronic board
- 11 = Gr. 1 coffee button
- 12 = Gr. 2 coffee button
- 13 = Gr. 3 coffee button
- 17 = Level probe
- 19 = Level solenoid valve
- 20 = Group 1 solenoid valve
- 21 = Group 2 solenoid valve
- 22 = Group 3 solenoid valve
- 26 = Pump motor
- 27 = Pump capacitor
- \* 28 = Cup-heater thermostat
- \* 29 = Cup-heater heating element
- 30 = Pressure switch
- 31 = Boiler heating element
- 33 = Boiler thermal cut-out
- \* 36 = Cup-heater thermal cut-out
- \* 38 = Pump fuses

Items marked - \* - are fitted in some product configurations only.

### F LEGENDE

- 1 = Interrupteur général
- 2 = Lampe témoin ON-OFF
- 5 = Interrupteur chauffe-tasses
- 10 = Fiche électronique
- 11 = Touche café groupe 1
- 12 = Touche café groupe 2
- 13 = Touche café groupe 3
- 17 = Sonde niveau
- 19 = Electrovalve niveau
- 20 = Electrovalve groupe 1
- 21 = Electrovalve groupe 2
- 22 = Electrovalve groupe 3
- 26 = Moteur pompe
- 27 = Condensateur pompe
- \* 28 = Thermostat chauffe-tasses
- \* 29 = Résistance chauffe-tasses
- 30 = Manostat
- 31 = Résistances chaudière
- 33 = Protecteur thermique chaudière
- \* 36 = Protecteur thermique chauffe-tasses
- \* 38 = Fusibles pompe

Les détails - \* - ne sont appliqués qu'à certaines configurations de produit.

### D LEGENDE

- 1 = Hauptschalter
- 2 = Kontrolleuchte EIN - AUS
- 5 = Einausschalter Tassenwärmer
- 10 = Elektronikarte
- 11 = Drucktaste Kaffee Abgabereinheit 1
- 12 = Drucktaste Kaffee Abgabereinheit 2
- 13 = Drucktaste Kaffee Abgabereinheit 3
- 17 = Standfühler
- 19 = Magnetventil Stand
- 20 = Magnetventil Abgabereinheit 1
- 21 = Magnetventil Abgabereinheit 2
- 22 = Magnetventil Abgabereinheit 3
- 26 = Pumpenmotor
- 27 = Kondensator Pumpe
- \* 28 = Thermostat Tassenwärmer
- \* 29 = Heizelement Tassenwärmer
- 30 = Druckwächter
- 31 = Heizelemente Heizkessel
- 33 = Überhitzungsschutz Heizkessel
- \* 36 = Überhitzungsschutz Tassenwärmer
- \* 38 = Sicherungen Pumpe

Die mit - \* - gekennzeichneten Komponenten sind nur in bestimmten Modellen installiert.

### E LEYENDA

- 1 = Interruptor general
- 2 = Indicador luminoso ON-OFF
- 5 = Interruptor caliente-tazas
- 10 = Tarjeta electrónica
- 11 = Botón café grupo 1
- 12 = Botón café grupo 2
- 13 = Botón café grupo 3
- 17 = Sonda nivel
- 19 = Electroválvula nivel
- 20 = Electroválvula grupo 1
- 21 = Electroválvula grupo 2
- 22 = Electroválvula grupo 3
- 26 = Motor bomba
- 27 = Condensador bomba
- \* 28 = Termostato caliente-tazas
- \* 29 = Resistencia caliente-tazas
- 30 = Presostato
- 31 = Resistencia caldera
- 33 = Protector térmico caldera
- \* 36 = Protector térmico caliente-tazas
- \* 38 = Fusibles bomba

Los detalles - \* - se pueden aplicar sólo en algunas configuraciones del producto.

### P LEGENDA

- 1 = Interruptor geral
- 2 = Indicador luminoso ON-OFF
- 5 = Interruptor tabulerio para aquecedor chávenas
- 10 = Fichas electrónica
- 11 = Botón café grupo 1
- 12 = Botón café grupo 2
- 13 = Botón café grupo 3
- 17 = Sonda nível
- 19 = Válvula de solenóide nível
- 20 = Válvula de solenóide grupo 1
- 21 = Válvula de solenóide grupo 2
- 22 = Válvula de solenóide grupo 3
- 26 = Motor da bomba
- 27 = Condensador bomba
- \* 28 = Termostato tabulerio aquecer chávenas
- \* 29 = Resistência tabulerio aquecer chávenas
- 30 = Pressóstato
- 31 = Resistências caldeira
- 33 = Protector dispositivo térmico caldeira
- \* 36 = Protector dispositivo térmico tabulerio para aquecedor chávenas
- \* 38 = Fusíveis bomba

Os componentes - \* - são aplicados apenas em algumas configurações dos produtos

**Circuito idraulico - Hydraulic circuit - Circuit hydraulique - Hydraulikplan - Circuito hidraulico - Circuito hidráulico**

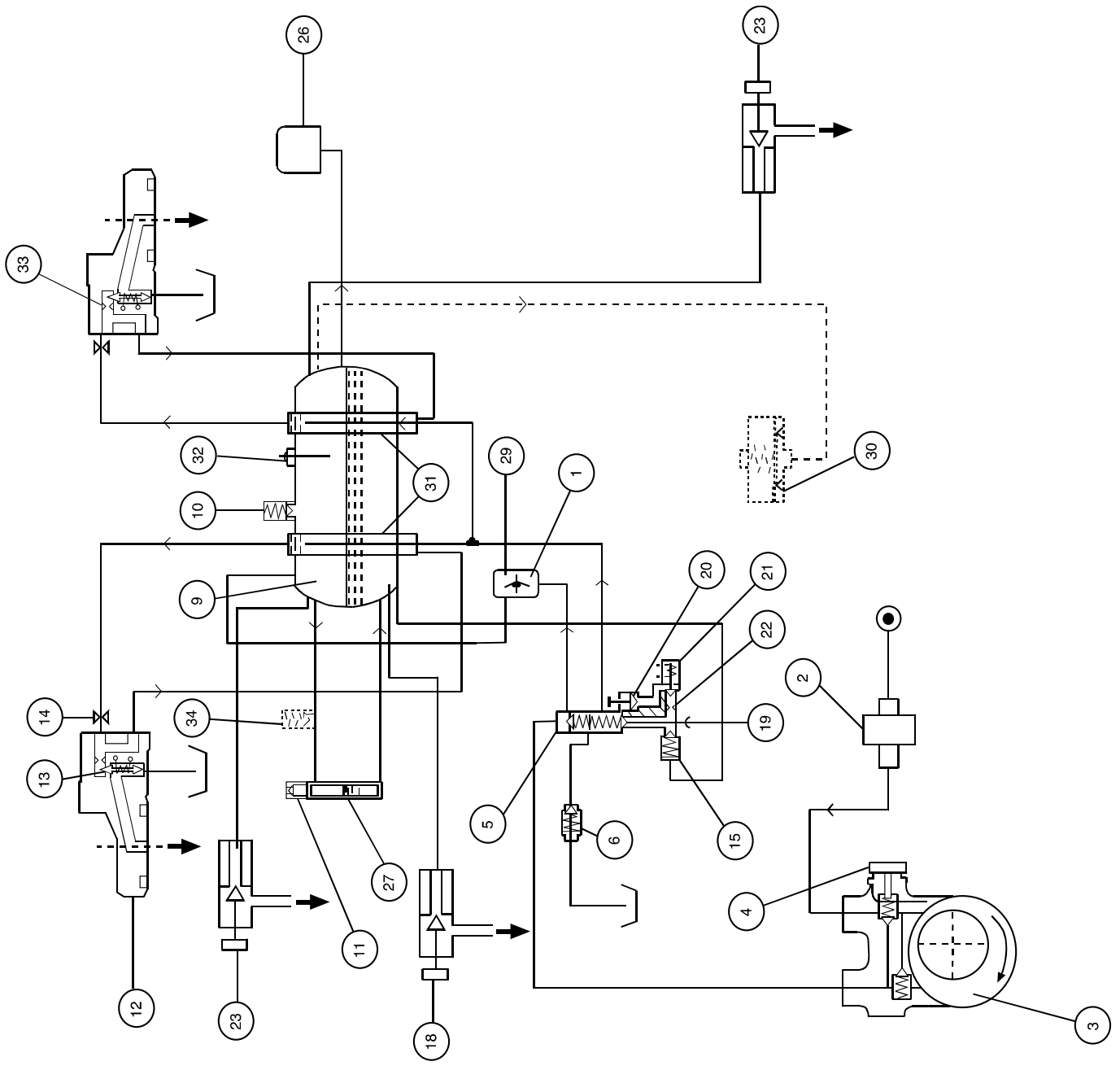

## Legenda - Legend - Legende - Legende - Leyenda - Legenda

### I LEGENDA

- 1 = Manometro rete/pompa
- 2 = Filtro per pompa
- 3 = Pompa
- 4 = Regolazione pressione pompa
- 5 = Valvola non ritorno scambiatori
- 6 = Valvola espansione
- 9 = Caldaia
- 10 = Valvola di sicurezza
- 11 = Valvola anti-depressione
- 12 = Gruppo erogatore
- 13 = Elettrovalvola gruppo
- 14 = Strozzatura gruppo
- 15 = Valvola non ritorno caldaia
- 18 = Lancia acqua
- 19 = Valvola carico manuale
- 20 = Perno esclusione elettrovalvola 21
- 21 = Elettrovalvola livello
- 22 = Strozzatura autolivello
- 23 = Rubinetto vapore
- 26 = Pressostato
- 27 = Livello ottico
- \* 29 = Manometro caldaia
- \* 30 = Autoregolatore
- 31 = Scambiatori di calore
- 32 = Sonda autolivello
- 33 = Iniettore gruppo
- \* 34 = Valvola di sicurezza

I componenti - \* - sono applicati solo in alcune configurazioni di prodotto.

### GB LEGEND

- 1 = Pump pressure gauge
- 2 = Pump filter
- 3 = Pump
- 4 = Pump pressure regulator
- 5 = Non return valve (heat exch.)
- 6 = Expansion valve
- 9 = Boiler
- 10 = Safety valve
- 11 = Vacuum release valve
- 12 = Coffee dispenser group
- 13 = Coffee solenoid valve
- 14 = Thermosiphon circuit neck
- 15 = Boiler non return valve
- 18 = Hot water tap
- 19 = Water filling manual valve
- 20 = Pin-tap for solenoid valve 21
- 21 = Automatic filling solenoid valve
- 22 = Automatic filling neck
- 23 = Steam tap
- 26 = Pressure switch
- 27 = Level indicator
- \* 29 = Boiler pressure gauge
- \* 30 = Modulating governor
- 31 = Heat exchangers
- 32 = Automatic level probe
- 33 = Dispenser group injector
- \* 34 = Safety valve (Spain only)

Items marked - \* - are fitted in some product configurations only.

### F LEGENDE

- 1 = Manomètre réseau/pompe
- 2 = Filtre pour la pompe
- 3 = Pompe
- 4 = Réglage de la pression de la pompe
- 5 = Valve non-retour des échangeurs
- 6 = Valve d'expansion
- 9 = Chaudière
- 10 = Valve de sécurité
- 11 = Valve anti-dépression
- 12 = Groupe de débit
- 13 = Electrovalve du groupe
- 14 = Etranglement du groupe
- 15 = Valve de non retour de la chaudière
- 18 = Lanole eau
- 19 = Valve de chargement manuel
- 20 = Pivot d'exclusion de l'électrovalve 21
- 21 = Electrovalve niveau
- 22 = Etranglement niveau automatique
- 23 = Robinet de la vapeur
- 26 = Pressostat
- 27 = Niveau optique
- \* 29 = Manomètre chaudière
- \* 30 = Régleur automatique
- 31 = Echangeurs de chaleur
- 32 = Sonde niveau automatique
- 33 = Injecteur de groupe
- \* 34 = Valve de sécurité  
(uniquement pour l'Espagne)

Les détails - \* - ne sont appliqués qu'à certaines configurations de produit.

### D LEGENDE

- 1 = Druckmesser Pumpe
- 2 = Pumpenfilter
- 3 = Pumpe
- 4 = Einstellung Pumpendruck
- 5 = Rückschlagventil Wärmetauscher
- 6 = Überlaufventil
- 9 = Heizkessel
- 10 = Sicherheitsventil
- 11 = Entlastungsventil
- 12 = Abgabereinheit
- 13 = Magnetventil Abgabereinheit
- 14 = Drossler Abgabereinheit
- 15 = Rückschlagventil Heizkessel
- 18 = Rohr Heißwasser
- 19 = Ventil zur manuellen Wasserauffüllung
- 20 = Sperrstift Magnetventil 21
- 21 = Magnetventil Stand
- 22 = Drosselung automatische Einfüllung
- 23 = Hahn Wasserdampf
- 26 = Druckwächter
- 27 = Standanzeige
- \* 29 = Druckmesser Heizkessel
- \* 30 = Selbstregulierer
- 31 = Wärmetauscher
- 32 = Fühler automatische Standanzeige
- 33 = Injektor
- \* 34 = Sicherheitsventil (nur für Spanien)

Die mit - \* - gekennzeichneten Komponenten sind nur in bestimmten Modellen installiert.

### E LEYENDA

- 1 = Manómetro red/bomba
- 2 = Filtro para bomba
- 3 = Bomba
- 4 = Regulación presión bomba
- 5 = Válvula de retención cambiadores
- 6 = Válvula expansión
- 9 = Caldera
- 10 = Válvula de seguridad
- 11 = Válvula anti-depresión
- 12 = Grupo erogador
- 13 = Electroválvula grupo
- 14 = Estrangulación grupo
- 15 = Válvula de retención caldera
- 18 = Tubo agua
- 19 = Válvula carga manual
- 20 = Perno exclusión electroválvula 21
- 21 = Electroválvula nivel
- 22 = Estrangulación autonivel
- 23 = Válvula vapor
- 26 = Presostato
- 27 = Nivel óptico
- \* 29 = Manómetro caldera
- \* 30 = Autoregulador
- 31 = Cambiadores de calor
- 32 = Sonda autonivel
- 33 = Inyector grupo
- \* 34 = Válvula de seguridad (sólo España)

Los detalles - \* - se pueden aplicar sólo en algunas configuraciones del producto.

### P LEGENDA

- 1 = Manómetro red/bomba
- 2 = Filtro para bomba
- 3 = Bomba
- 4 = Regulação pressão bomba
- 5 = Válvula de retenção permutadores
- 6 = Válvula de expansão
- 9 = Caldeira
- 10 = Válvula de segurança
- 11 = Válvula anti-depressão
- 12 = Grupo erogador
- 13 = Válvula de solenóide grupo
- 14 = Estrangulação grupo
- 15 = Válvula de retenção caldeira
- 18 = Esguicho água
- 19 = Válvula descarga manual
- 20 = Pino exclusão válvula de solenóide 21
- 21 = Válvula de solenóide nível
- 22 = Estrangulação nível automático
- 23 = Torneira vapor
- 26 = Pressostato
- 27 = Nível óptico
- \* 29 = Manómetro caldeira
- \* 30 = Regulador automático
- 31 = Permutadores de calor
- 32 = Sonda nível automático
- 33 = Injetor grupo
- \* 34 = Válvula de segurança (sólo España)

Os componentes - \* - são aplicados apenas em algumas configurações dos produtos

**I**

FAEMA S.p.A.  
Via XXV Aprile, 15  
20097 San Donato Milanese  
(MI) Italy  
Tel. ..39 2 51.601.1  
Fax ..39 2 55.700.420  
Telex 311573

FAEMA si riserva il diritto di apportare cambiamenti all'equipaggiamento della macchina a seconda delle esigenze di singoli Paesi e di effettuare modifiche dovute agli avanzamenti del progresso tecnico.

Nessuna parte di questa pubblicazione può essere usata, copiata o pubblicata senza il permesso scritto di FAEMA S.p.A.

© Copyright by FAEMA S.p.A., Milano  
Tutti i diritti riservati

**GB**

FAEMA S.p.A.  
Via XXV Aprile, 15  
20097 San Donato Milanese  
(MI) Italy  
Tel. ..39 2 51.601.1  
Fax ..39 2 55.700.420  
Telex 311573

FAEMA reserves the right to make changes to the machines in accordance with the needs of individual countries and on the basis of technological progresses.

This publication may not, either in whole or in part, be used, copied or published without the written authorisation of FAEMA S.p.A.

© Copyright by FAEMA S.p.A., Milan, Italy  
All rights reserved

**F**

FAEMA S.p.A.  
Via XXV Aprile, 15  
20097 San Donato Milanese  
(MI) Italy  
Tel. ..39 2 51.601.1  
Fax ..39 2 55.700.420  
Telex 311573

La société FAEMA se réserve le droit d'apporter des changements à l'équipement de la machine selon les exigences des pays, et d'effectuer des modifications dues aux avancements du progrès technique.

Aucune partie de cette publication ne peut être utilisée, copiée ou publiée sans l'autorisation écrite de FAEMA S.p.A.

© Copyright by FAEMA S.p.A., Milano  
Tous droits réservés

**D**

FAEMA S.p.A.  
Via XXV Aprile, 15  
20097 San Donato Milanese  
(MI) Italy  
Tel. ..39 2 51.601.1  
Fax ..39 2 55.700.420  
Telex 311573

FAEMA behält sich vor, Änderungen der Maschine entsprechend den spezifischen nationalen Gegebenheiten sowie entsprechend dem Fortschritt der Technik vornehmen zu können.

Die vorliegende Veröffentlichung darf in keinen Teilen ohne entsprechende Genehmigung der Firma FAEMA S.p.A. vervielfältigt, kopiert oder veröffentlicht werden.

© Copyright by FAEMA S.p.A., Milano  
Alle Rechte vorbehalten

**E**

FAEMA S.p.A.  
Via XXV Aprile, 15  
20097 San Donato Milanese  
(MI) Italy  
Tel. ..39 2 51.601.1  
Fax ..39 2 55.700.420  
Telex 311573

FAEMA se reserva el derecho de aportar cambios al equipamiento de la máquina según las exigencias de cada uno de los países y de realizar modificaciones debidas a los desarrollos del progreso técnico.

Ninguna parte de esta publicación se puede usar, copiar o publicar sin el permiso escrito de FAEMA S.p.A.

© Copyright by FAEMA S.p.A., Milán  
Todos los derechos están reservados

**P**

FAEMA S.p.A.  
Via XXV Aprile, 15  
20097 San Donato Milanese  
(MI) Italy  
Tel. ..39 2 51.601.1  
Fax ..39 2 55.700.420  
Telex 311573

FAEMA reserva-se o direito de modificar o equipamento da máquina segundo as exigências de cada País e efectuar alterações devidas aos avanços do progresso tecnológico.

Nenhuma parte desta publicação poderá ser utilizada, copiada ou publicada sem autorização escrita de FAEMA S.p.A.

© Copyright by FAEMA S.p.A., Milano  
Todos os direitos são reservados

## SERVICE LINE

### I FAEMA e il "SERVICE LINE"

Il servizio assistenza della società FAEMA, nell'intento di essere vicino ai SIGG. Clienti nella scelta dei prodotti per il miglior utilizzo della macchina da caffè, visualizza la linea:

**ECO LINE** - Prodotti per la pulizia

- |                           |   |
|---------------------------|---|
| A) 4991-134458 liquido    | per i cappuccinatori;                           |
| B) 4991-134682 in polvere | per i gruppi, i portafiltri, le tazze da caffè; |
| C) 4991-134681 bustine    | per i gruppi, i portafiltri, le tazze da caffè; |
| D) 4991-134683 pastiglie  | per i gruppi nelle macchine superautomatiche.   |

Per ordinare trasmettete il numero di codice al Vs. Concessionario.

### GB FAEMA and the "SERVICE LINE"

The FAEMA Company's client service, the aim of which is to assure top coffee-machine performance for its clients at all times, also makes available its ECO LINE, a series of specific cleaning products expressly designed for this purpose.

**ECO LINE** - Cleaning products

- |  |                    |              |
|--|--------------------|--------------|
| A) For cappuccino makers                       | in liquid form     | 4991-134458; |
| B) For dispensers, filter-holders, coffee cups | in powder form     | 4991-134682; |
| C) For dispensers, filter-holders, coffee cups | in small envelopes | 4991-134681; |
| D) For superautomatic-machine dispensers       | in tablet form     | 4991-134683. |

Order directly from your local distributor and refer to the particular item you require by its number, as shown above.

### F FAEMA et la "SERVICE LINE"

La service d'assistance de la société FAEMA, dans l'intention d'être à côté de ses clients, dans le choix des produits et en vue d'une meilleure utilisation de la machine à café, propose la ligne:

**ECO LINE** - Produits de nettoyage

- |                          |  |
|--------------------------|--|
| A) 4991-134458 liquide   | pour les fouettes-lait;                                |
| B) 4991-134682 en poudre | pour les groupes, les porte-filtre, les tasses à café; |
| C) 4991-134681 sachets   | pour les groupes, les porte-filtre, les tasses à café; |
| D) 4991-134683 pastilles | pour les groupes des machines tout-auto.               |

Pour commander, transmettre le numéro de code à votre concessionnaire.

### D FAEMA und die "SERVICE LINE"

Mit der Absicht dem Kunden bei der Produktwahl für den bestmöglichen Gebrauch der Kaffeemaschine beizustehen, weist der Kundendienst der FAEMA Gesellschaft auf folgende Produktlinie hin:

**ECO LINE** - Produkte für die Säuberung

- |                              |  |
|------------------------------|--|
| A) 4991-134458 Flüssig       | für die Cappuccino-Bereiter;                         |
| B) 4991-134682 in Pulverform | für die Gruppen, die Filterhalter, die Kaffeetassen; |
| C) 4991-134681 Tüten         | für die Gruppen, die Filterhalter, die Kaffeetassen; |
| D) 4991-134683 Tabletten     | für die Kaffeegruppen der vollautomat Maschinen.     |

Für eine Bestellung bitte dem Vertreter die Katalog-Nr. angeben.

### E FAEMA y el "SERVICE LINE"

Con el deseo de facilitar a los Srs. CLIENTES la selección de los productos para el uso correcto de la máquina de café, el servicio de asistencia de la sociedad FAEMA les muestra la línea:

**ECO LINE** - Productos para la limpieza

- |                             |  |
|-----------------------------|--|
| A) 4991-134458 líquido      | para los cappuccinadores;                              |
| B) 4991-134682 en polvos    | para los equipos, los portafiltros, las tazas de café; |
| C) 4991-134681 en sobres    | para los equipos, los portafiltros, las tazas de café; |
| D) 4991-134683 en pastillas | para los equipos de las máquinas superautomáticas.     |

Para los pedidos, envío el número de código a su Concesionario.

### P FAEMA e o "SERVICE LINE"

O Serviço de Assistência de empresa FAEMA, com a finalidade de aconselhar os Clientes na escolha dos produtos para a melhor utilização da máquina de café, apresenta a linha:

**ECO LINE** - Produtos para a limpeza

- |                          |   |
|--------------------------|---|
| A) 4991-134458 líquido   | para o kit cappuccino;                                  |
| B) 4991-134682 en pó     | para os grupos, manipulo dos filtros, chávenas de café; |
| C) 4991-134681 carteiras | para os grupos, manipulo dos filtros, chávenas de café; |
| D) 4991-134683 pastilhas | para os grupos das máquinas superautomáticas.           |

Para encomendar, indicar o número de código ao seu Concessionário.